

ESSENTIA 40

User's Instruction - 09.2022

FR

Sommaire

Félicitations!	p.3
Informations importantes	p.3
Conseils de sécurité	p.4
Présentation du produit	p.5
Montage du pneumatique et pressions de gonflage	p.6
Montage de la cassette sur le corps de roue libre	p.7
Montage sur le velo et réglage de l'axe traversant (thru axle)	p.8
Entretien de l'axe traversant (thru axle)	p.8
Entretien des roues	p.9
La tension des rayons et centrage des roues	p.10
Transport et stockage	p.10
Durée de vie	p.11
Garantie	p.12-13
Contacts	p.14

Félicitations !

Cher(e) Client(e),

Félicitations, vous avez choisi d'équiper votre vélo avec des roues ESSENTIA 40. Nous vous invitons à lire très attentivement ce manuel comportant des renseignements importants sur le montage, l'utilisation et l'entretien de vos roues. Une utilisation conforme et un entretien régulier de vos roues et de vos accessoires accroîtront la durée de vie des produits.

Informations Importantes

Attention les roues ESSENTIA 40 ont été fabriquées pour être exclusivement utilisées sur des vélos de course à disques, pour une utilisation en CATÉGORIE ASTM2, route et tout-terrain avec des sauts de moins de 15cm. Liquide préventif obligatoire avec pneumatique Tubeless Ready. Il est possible d'utiliser une chambre à air avec des pneumatiques adaptés, il faudra alors respecter les mêmes pressions maximales que pour un montage Tubeless.

Toutes autres utilisations de ce produit, par exemple : pour du VTT, du cyclo-cross, en tandem, sous forme d'attelage (remorque de voyage ou d'enfants) ou encore pour une utilisation sur des chemins ou routes en mauvais état pourraient endommager ce dernier, entraîner son dysfonctionnement ou encore provoquer un accident grave - voire mortel. Merci de vous rapprocher de notre site internet ou de votre détaillant pour vérifier la compatibilité avec votre cadre, vos pneumatiques et votre système de freinage.

NOTE: La roue n'est garantie qu'avec la bande de fond de jante d'origine approuvée, valve assemblée d'origine approuvée avec l'emploi de liquide d'étanchéité ou d'une chambre à air.

Catégorie de produit ASTM 2 : utilisation sur des routes et des chemins type gravel avec des sauts de moins de 15 cms.

Ce type d'utilisation concerne les vélos et leurs composants qui peuvent être utilisés dans la catégorie 1 ou sur des routes non pavées avec des sauts modérés. Dans ce type d'utilisation, le contact avec un terrain irrégulier et la perte de contact du pneu avec le sol peuvent se produire mais les sauts doivent être inférieurs ou égaux à 15 cm.

Vous pouvez donc utiliser les roues Essentia 40 exclusivement pour les catégories qui ont été spécifiées ou des catégories moins exigeantes.

Toute autre utilisation de ce produit est interdite et peut provoquer des accidents, des blessures ou des décès.

Conseils de sécurité

Avant d'utiliser votre vélo:

Vérifiez que vos axes traversants sont graissés au niveau de leurs filetages pour assurer un serrage optimal - se référer à la notice du constructeur (Axe ou cadre).

Vérifiez que vos axes traversants sont correctement serrés selon le couple de serrage recommandé par le constructeur de vélo.

Vérifiez la pression de gonflage et le bon état de vos pneumatiques, assurez-vous que la pression de gonflage est conforme au type de pneumatique et de roue(s) que vous utilisez . (voir page 6)

Vérifiez que votre jante n'est pas endommagée.

Vérifiez que les rayons sont en bon état, qu'ils ne sont ni tordus ni détendus.

Vérifiez que vos rotors de freins sont correctement fixés sur vos moyeux, et qu'ils ne sont ni gras ni voilés.

Règles générales:

Ne pas enlever les autocollants posés sur la jante liés aux consignes d'utilisation et de sécurité.

Suivez les conseils d'entretien périodique.

N'utilisez que des pièces de rechange d'origine CORIMA.

N'effectuez pas d'intervention ou de modification sur votre roue telles que perçage, ponçage etc...

Les éventuelles pièces endommagées suite à des chocs ou accidents doivent être remplacées par des pièces de rechange CORIMA et non pas réparées.

Par temps de pluie ou sur route mouillée, les distances de freinage sont rallongées. Pensez-y et anticipez votre freinage !

En cas de crevaison, arrêtez vous immédiatement pour éviter de rouler à plat et ne pas détériorer la jante carbone.

Le poids du cycliste et du vélo ne doivent pas excéder 100 kg (bagage compris). En cas de bruit suspect ou bruit anormal, arrêtez vous immédiatement et examinez votre vélo.

La Société CORIMA vous recommande de porter un casque de protection homologué et vous conseille d'être respectueux du code de la route du pays dans lequel vous roulez.

Présentation du produit

Éléments principaux de la roue

Moyeu

Rayon

Jante

Étiquette de Sécurité

Valve

Soupape en silicone
(Protection contre la surpression)



Montage du pneumatique et pression du gonflage

Les dimensions de pneumatiques vont de 700x28 mm à 700x50 mm. Les roues tubeless straight side (TSS) aussi appelées «hookless», qui signifie «sans crochets» doivent être utilisées avec des pneus tubeless ready compatibles Hookless d'une section comprise entre 28mm et 50 mm (ISO 5775). L'utilisateur se doit de vérifier auprès du fabricant de pneumatiques que le modèle sélectionné est compatible avec les jantes hookless. Les chambres à air peuvent être utilisées, mais le pneu doit obligatoirement être équipé de tringle tubeless pour une rétention sûre. La pression de gonflage maximale recommandée reste la même avec ou sans chambre à air. La pression d'air maximale est de 4,7 bars (68 psi) pour un pneu de 28mm. Veuillez-vous référer au tableau ci-dessous des pressions de gonflage pour vous aider à déterminer votre pression idéale. Si votre pneu a une pression de gonflage maximale recommandée inférieure à la pression recommandée par CORIMA, suivez cette indication. Le montage en version tubeless nécessite un soin d'assemblage et une vérification particulière. Choisissez d'utiliser une section de pneumatiques plus large pour gagner en confort et limiter les risques de crevaisons sur des parcours gravel.

Lors du montage il faut prévoir 2 tours de fond de jante d'une épaisseur de 0,1mm afin d'assurer l'étanchéité.

Lors du gonflage, l'utilisation des cartouches, pompes haut débit et compresseur est interdite.

Il est important de noter que la pratique Gravel conformément à la catégorie ASTM2 ne peut pas être assimilée à une pratique VTT. Corima ne pourra être tenue pour responsable en cas de problématiques, de détériorations ou d'accidents survenus suite à une utilisation inadéquate, un mauvais choix de pneumatique ou une pression inadaptée.

Tubeless Hookless - Pression de gonflage maximale

28 mm	30 mm	35 mm	40 mm	42 mm	45 mm	50 mm
4.7 bar	4.5 bar	3.8 bar	3.5 bar	3.2 bar	3.0 bar	2.8 bar
68 psi	65 psi	55 psi	50 psi	46 psi	43 psi	40 psi

PRESSION MINIMALE JANTE EN FONCTION DE LA SECTION DU PNEUMATIQUE ET LA MASSE DU CYCLISTE

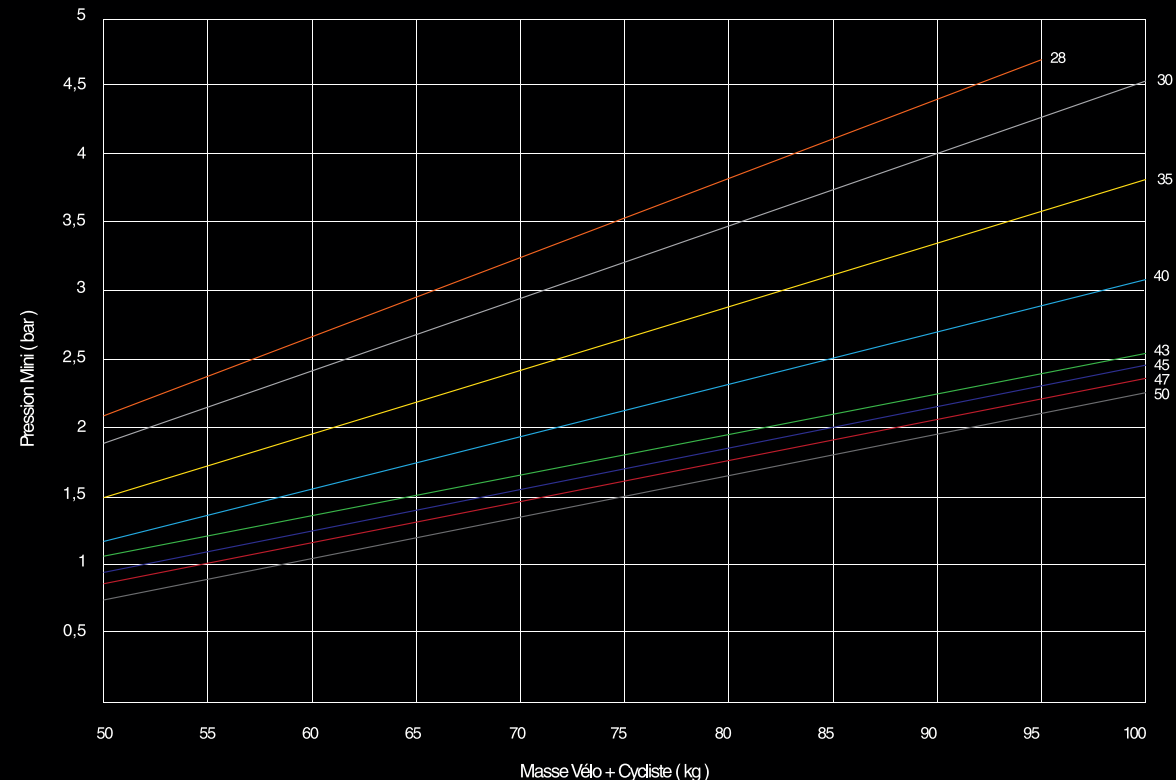

- 28 mm
- 30 mm
- 35 mm
- 40 mm
- 43 mm
- 45 mm
- 47 mm
- 50 mm

Les pressions ci-dessus sont exprimées à titre indicatif. Ces données peuvent varier en fonction du type de pneumatique, de carcasse ou de dimensions propres à chaque fabricant pneumatique. En tout état de cause, afin de gagner en confort il est toujours conseillé d'utiliser une section pneumatique la plus large possible plutôt que de baisser la pression de manière trop importante.

Comment changer le corps de cassettes EVO ?

Astuce :
Tenez le moyeu verticalement lors du remontage
du corps de cassette

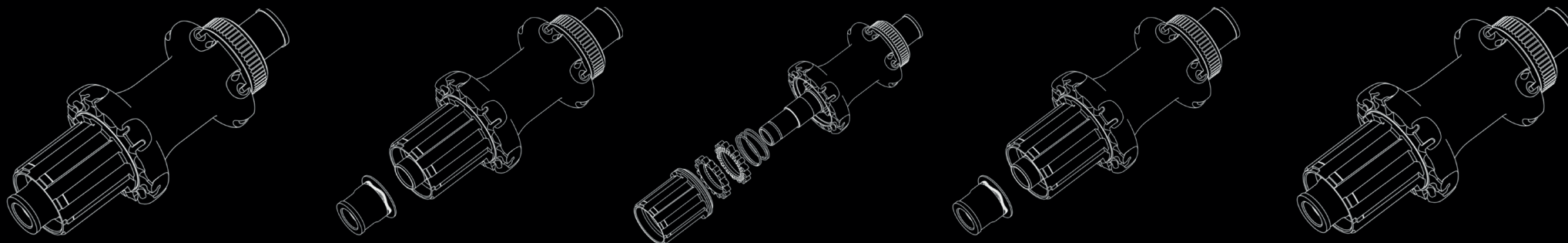

Enlever le manchon extérieur puis le corps de cassette

Nettoyer les couronnes crantées, le ressort, les logements de couronne et l'axe avec un chiffon sec

Appliquer une couche mince de graisse classique pour cycle sur les couronnes crantées et l'axe avec un pinceau

Enfiler le corps de roue libre souhaité sur l'axe

Remettez le manchon extérieur

Compatibilité des moyeux Corima S EVO

Les roues **ESSENTIA 40** sont équipées d'un moyeu développé par CORIMA et équipé d'un système de Ratchet. CORIMA commercialise 3 corps de cassette différents compatibles avec les standards SHIMANO Hyperglide, SRAM XDR ainsi que CAMPAGNOLO N3W.

Montage sur le Vélo Montage de l'Axe Traversant (Thru Axle)

- Installez la roue dans les pattes du cadre ou de la fourche et vérifiez qu'elle est correctement positionnée dans les ergots.
- Vérifiez le centrage de la roue par rapport au cadre, à la fourche et au système de freinage à disque.
- Bloquez les roues avec le système d'axe traversant (thru axle) en vous reportant à la notice du fabricant (cadre ou axe).

Entretien de l'Axe Traversant (Thru Axle)

- Après plusieurs lavages ou après plusieurs sorties sous la pluie, démontez l'axe traversant (thru axle) du moyeu et graissez la tige sur toute sa longueur afin d'éviter tout type d'oxydation. Utilisez un graisse résistante à l'oxydation, au vieillissement et qui assure une bonne protection à la corrosion.
- Après toute chute, changez de suite l'axe traversant (thru axle) par un axe traversant (thru axle) neuf.

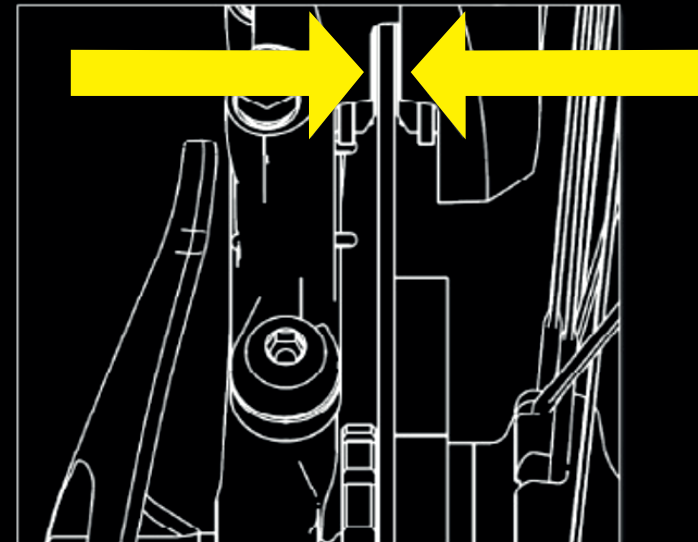

Entretien des roues

NOTE: Faites vérifier périodiquement la tension des rayons et le centrage des roues.

- Tout choc peut entraîner des dommages visibles ou non visibles qui sont souvent réparables par notre service après-vente composites mais ne sauraient nous être imputables financièrement, en cas de choc, il est impératif de faire vérifier votre roue par nos techniciens.

- Vérifiez régulièrement l'état d'usure de vos roues et jantes. Vous ne devez pas utiliser vos roues si vous constatez des fissures sur la jante et/ou le moyeu, si la jante est ébréchée, si elle est déformée.

- Concernant, l'usure des jantes, un contrôle annuel des roues est recommandé.

La société CORIMA appréciera le degré d'usure et pourra vous indiquer le niveau de fiabilité des jantes. Avant chaque utilisation, vérifiez la pression des pneumatiques.

Avant chaque utilisation, vérifiez l'état du système de freinage.

- Pour le nettoyage de votre roue, n'utilisez pas d'appareil à eau haute pression particulièrement pour le nettoyage du moyeu dans lequel l'eau sous pression pourrait pénétrer et dégrader les roulements ou les composants de votre roue libre pour la roue arrière.

De l'eau claire ou légèrement savonneuse convient très bien, ne pas utiliser de produit pouvant dégrader chimiquement la résine époxy du composite, le revêtement ou les autocollants.

Pour sécher votre roue, utilisez un chiffon. Ne pas utiliser d'acétone.

- Tous les 2000-3000 km ou plus fréquemment si utilisation par mauvais temps, graissez l'axe de votre moyeu.

Utilisez une graisse résistant à l'oxydation et au vieillissement et assurant une bonne protection contre la corrosion par exemple: une graisse classique pour cycles. N'utilisez pas d'huile qui diluerait la graisse des roulements.

Graissez aussi les écrous de serrage extérieurs.

- Les délais et les kilométrages sont donnés à titre indicatif et peuvent changer de manière significative en fonction des conditions d'utilisation ainsi que de l'intensité de votre activité (exemple : compétition, pluie, routes salées, etc...).

- Retrouvez la liste des pièces détachées de votre roue sur notre site internet.

Le changement des roulements de votre roue doit s'effectuer auprès d'un détaillant ou de la société CORIMA.

- Entretenez régulièrement le mécanisme de la valve qui peut être obstrué par le liquide préventif.

Le non-respect des consignes d'entretien et d'usage pourrait endommager votre roue ou entraîner son dysfonctionnement.

La Tension des Rayons et Centrage des Roues

La tension de vos rayons est réglée à l'usine. Après un certain temps d'utilisation, en fonction du type d'utilisateur, des conditions d'utilisation et du soin apporté à votre roue, il sera parfois nécessaire de réajuster la tension des rayons chez votre détaillant directement chez Corima.

IMPORTANT: La tension des rayons ne doit pas excéder celle du montage en usine sous peine d'endommager votre jante irrémédiablement.

En raison de la forte tension des rayons côté cassette de la roue arrière, le serrage / desserrage des écrous est délicat.

TENSION DES RAYONS DE LA ROUE AVANT : 120kg max pour les rayons côté cassette.

TENSION DES RAYONS DE LA ROUE ARRIÈRE : 150kg max pour les rayons côté cassette.

Transport et Stockage

Transportez vos roues dans les housses de protection prévues à cet effet, protégez-les des chocs.

Évitez d'exposer vos roues à de hautes températures (au soleil, derrière les vitres de voiture, sur un porte-vélos trop proche d'une sortie d'échappement, etc...).

Laissez hiverner vos roues dans un endroit bien sec et remontez vos axes de roues pour votre première sortie en début de saison cycliste.

Ne suspendez jamais votre vélo directement par la jante ou les rayons.

Durée de vie

La durée de vie des roues CORIMA dépend de la pratique sportive de chacun de nos clients et des conditions particulières que ceux-ci leurs appliquent. Dans des conditions normales d'utilisation et d'entretien, en l'absence de chocs ou de contraintes excessives, nos roues conservent leurs caractéristiques mécaniques plusieurs années au-delà du délai contractuel de garantie. Toutefois, nous recommandons à nos clients de remplacer leurs roues par de nouvelles tous les 5 ans.

Certains composants tels que les roulements, les valves, le fond de jante et les rayons sont considérés comme des consommables pour lesquels la garantie contractuelle ne s'applique pas. Le voile et la tension des rayons ne font pas partie de la garantie.

Concernant l'usure des roues, un contrôle annuel des roues est recommandé par votre détaillant cycle, agréé CORIMA ou directement chez CORIMA. Il appréciera le degré d'usure et pourra vous indiquer le niveau de fiabilité des jantes.

La fréquence de ce contrôle dépend de l'utilisation qui est faite du produit et nous sommes à votre disposition pour vous conseiller si vous utilisez vos roues de manière intensive. S'il apparaît qu'un élément de votre roue montre des signes de fatigue, vous devrez immédiatement le remplacer.

Garantie

1. La garantie commerciale CORIMA

1-1 / LA GARANTIE

L'entreprise CORIMA fait bénéficier tous ses produits d'une garantie commerciale pièce et main d'oeuvre contre tout vice de fabrication et ce pour une durée de deux (2) ans à compter de la date de facturation du produit. Les périodes d'intervention couvertes par la garantie commerciale sur les produits ne prolongent pas la durée de garantie, excepté si le produit est immobilisé plus de sept (7) jours. Dans ce dernier cas, cette période d'immobilisation vient s'ajouter à la durée de la garantie qui restait à courir.

1-2 / LIMITATION DE LA GARANTIE

La garantie CORIMA couvre uniquement et exclusivement les vices de fabrication des produits et exclut notamment de son champ d'application tout dommage, tout préjudice et, plus généralement, toute conséquence directe ou indirecte qui résulteraient d'une mauvaise utilisation ou du non-respect des consignes d'utilisation, du manque d'entretien ou d'une utilisation non conforme du produit. Pour conserver la garantie et pour votre sécurité n'intervenez pas ou ne modifiez pas votre roue CORIMA (perçage, ponçage, etc...).

2. Les Garanties Légales

Garantie Légale

CORIMA, à travers ses agents et distributeurs agréés dans le pays dans lequel le produit a été acheté, garantit ses roues contre les non conformités et contre les vices cachés (1) pour une période de deux ans (2) à compter de la date d'achat.

19-2-1 / LA GARANTIE LÉGALE DE CONFORMITÉ

Conformément aux dispositions des articles L.211-1 à L.211-14 du code de la consommation, dont extraits ci-après reproduits, le consommateur bénéficie de la garantie légale de conformité : Article L.211-4 : Le vendeur est tenu de livrer un bien conforme au contrat et répond des défauts de conformité existant lors de la délivrance. Il répond également des défauts de conformité résultant de l'emballage, des instructions de montage ou de l'installation lorsque celle-ci a été mise à sa charge par le contrat ou a été réalisée sous sa responsabilité.

Article L.211-5 : Pour être conforme au contrat, le bien doit :

1- Être propre à l'usage habituellement attendu d'un bien semblable et, le cas échéant :

- correspondre à la description donnée par le vendeur et posséder les qualités que celui-ci a présentées à l'acheteur sous forme d'échantillon ou de modèle ;

- présenter les qualités qu'un acheteur peut légitimement attendre eu égard aux déclarations publiques faites par le vendeur, par le producteur ou par son représentant, notamment dans la publicité ou dans l'étiquetage ;

2- Ou présenter les caractéristiques définies d'un commun accord par les parties ou être propre à tout usage spécial recherché par l'acheteur, porté à la connaissance du vendeur et que ce dernier a accepté.

Article L.211-12 : L'action résultant du défaut de conformité se prescrit par deux ans à compter de la délivrance du bien.

19-2-2 / LA GARANTIE DES VICES CACHÉS

Conformément aux dispositions des articles 1641 à 1649 du Code Civil, dont extraits reproduits ci-après, l'acquéreur bénéficie de la garantie contre les vices cachés :

Article 1641 : Le vendeur est tenu de la garantie à raison des défauts cachés de la chose vendue qui la rendent impropre à l'usage auquel on la destine, ou qui diminuent tellement cet usage, que l'acheteur ne l'aurait pas acquise, ou n'en aurait donné qu'un moindre prix, s'il les avait connus.

Article 1648 al. 1 : L'action résultant des vices rédhibitoires doit être intentée par l'acquéreur dans un délai de deux ans à compter de la découverte du vice.

(1) Les vices cachés ne concernent que la législation Française. § 1641 à 1649 du code civil.

(2) Certains pays ou états autorisent une limitation de durée supérieure pour une garantie implicite, et/ou pour l'exclusion ou la limitation de dommages directs ou consécutifs, ce qui implique que la limite décrite ci-dessus ne s'appliquerait pas. Cette garantie limitée vous donne des droits légaux spécifiques, mais aussi éventuellement d'autres droits, qui varient selon les législations locales.

Contact

Malgré tout le soin apporté à nos fabrications, si un défaut apparaît ou si une réparation est nécessaire, adressez-vous à votre revendeur agréé CORIMA en lui apportant le produit défectueux accompagné de votre facture d'achat et précisez-lui le dysfonctionnement. Vous avez aussi la possibilité de contacter CORIMA en direct via notre support : <https://support.corima.com/>

Depuis plus de 30 ans, nous développons des concepts qui assurent la fiabilité et la justesse de nos roues dans toutes les conditions. Si cette recherche constante d'innovation et de performance est ancrée dans notre ADN, nous accordons également une importance suprême à un élément certes moins tangible, mais qui nous porte avec grâce depuis nos tout débuts : la CONFIANCE.

Les relations exceptionnelles que nous entretenons avec nos clients, nos fournisseurs et nos athlètes font partie intégrante de l'identité CORIMA : nous sommes une famille. Notre marque peut s'appuyer avec fierté sur la force de ces partenariats durables. Ils nous permettent de continuer à concevoir les meilleures roues du marché.

Pour toute demande de renseignement, vous pouvez nous contacter via notre support: <https://support.corima.com/>

Ce manuel ne peut être utilisé ni reproduit, même partiellement, sous quelque forme que ce soit et par quelque moyen que ce soit, sans l'autorisation écrite préalable de CORIMA.

EN

Table of content

Congratulations !	p.3
Important information	p.3
Safety instructions	p.4
Product overview	p.5
Tire installation and pressure	p.6
Mounting the cassette on the freehub body	p.7
Wheel installation and thru axle adjustment	p.8
Thru axle maintenance	p.8
Wheel maintenance	p.9
Spoke tension and wheel trueness	p.10
Transport and storage	p.10
Lifespan	p.11
Warranty	p.12-13
Contact	p.14

Congratulations !

Dear customer,

Congratulations, you have chosen ESSENTIA 40 wheels for your next ride. Please read this manual thoroughly as it contains important information regarding the correct assembly, use and maintenance of your wheels. Proper use and regular maintenance of your wheels and accessories will increase the life span of your products.

Important information

Warning: ESSENTIA 40 wheels have been designed to be mounted exclusively on road bikes with disc brakes, used under the conditions of the ASTM2 CATEGORY (road and off-road with jumps of less than 15cm). Liquid sealant is mandatory with Tubeless Ready tires. If an inner tube is used, appropriate tires must be selected and the same maximum pressures as for a Tubeless setup must be respected.

Any other use of this product, for example mountain biking, cyclo-cross, as a tandem, with a trailer (travel or children's trailer) or for use on paths or roads in poor condition, could damage it, cause it to fail or lead to a serious - or even fatal - accident. Please refer to our website or contact your dealer for information on compatibility with your frame, tires and braking system.

Product category ASTM 2: riding on paved and unpaved with drops of less than 15cm.

This type of use includes bicycles and their components which can be used in category 1 or on unpaved roads with moderate drops, where uneven terrain may be encountered and loss of tire contact with the ground may occur. Jumps and drops must be less than or equal to 15cm.

We therefore advise you to use your Essentia 40 wheels exclusively for the categories specified or for less demanding categories.

Any other use of this product is prohibited and may result in accident, injury or death.

PLEASE NOTE: This wheel is only covered by warranty if used with the original and approved rim tape, approved and originally-mounted valve, as well as either liquid sealant or an inner tube.

Safety instruction

Before riding your bike:

Check that your thru axles threads are properly greased to ensure optimal tightening. Please refer to the manufacturer's instructions (axle or frame).

Check that your thru axles are properly tightened to the torque recommended by the bike manufacturer.

Check the pressure and condition of your tires, ensuring that the inflation pressure is suitable for the type of tire and wheel(s) you are using (see page 6).

Check your rim for damage.

Check that the spokes are in good condition and are neither damaged nor slack.

Check that your brake rotors are securely mounted on your hubs and that they are not greasy or bent.

General guidelines:

Do not remove the stickers on the rim relating to use and safety instructions. Always follow the recommended maintenance guidelines.

Use only original CORIMA spare parts.

Do not tamper with or modify your wheel in any way such as drilling, sanding etc...

Any parts damaged as a result of impact or accident must be replaced with CORIMA spare parts, not repaired.

Remember that braking distances are increased in rainy weather or on wet roads. Bear it in mind and anticipate when braking!

In case of a puncture, stop immediately to avoid riding on and damaging the carbon rim.

The combined weight of the rider and the bike must not exceed 100 kg (including any bags or load). If you notice any suspicious or unusual noise, stop immediately and check your bike.

CORIMA recommends you wear an approved protective helmet that you comply with the traffic laws of the country in which you are riding.

Product Overview

Parts of the wheel

Hub

Spoke

Rim

Safety Sticker

Valve

Check Valve
(To Avoid Overpressure)



Tubeless Hookless - Maximum Inflation Pressure

Tire installation and pressure

Tire widths may range from 700x28 mm to 700x50 mm. Tubeless straight side (TSS) wheels, also called «hookless», must be used with Hookless compatible tubeless ready tires with a section comprised between 28mm and 50 mm (ISO 5775). It is the user's responsibility to check that the selected model is compatible with hookless rims (refer to tire manufacturer's indications). Inner tubes may be used however the tire must feature tubeless bead to ensure it remains seated. The maximum recommended inflation pressure is the same with or without an inner tube. The maximum inflation pressure is 4.7 bar (68 psi) for a 28mm tire. Please refer to the inflation pressure chart below to help establish your ideal tire pressure. Should the maximum pressure recommended by the tire manufacturer be inferior to our chart, do not exceed the manufacturer's value. Running tubeless tires requires specific care when it comes to installation and maintenance. Select a wider tire for added comfort and reduced risk of punctures on gravel roads.

When installing the tire, you will require 2 layers of 0.1mm thick rim tape to ensure an airtight seal.

When inflating, it is forbidden to use CO2 cartridges, high flow pumps and compressors.

It is important to note that Gravel riding, according to the specification of the ASTM2 category, cannot be considered mountain biking. Corima cannot be held liable in case of any issues, damage or accidents resulting from inadequate use, incorrect tire choice or unsuitable tire pressure.

28 mm	30 mm	35 mm	40 mm	42 mm	45 mm	50 mm
4.7 bar	4.5 bar	3.8 bar	3.5 bar	3.2 bar	3.0 bar	2.8 bar
68 psi	65 psi	55 psi	50 psi	46 psi	43 psi	40 psi

MINIMUM TIRE PRESSURE ACCORDING TO TIRE SECTION WIDTH AND WEIGHT OF THE CYCLIST

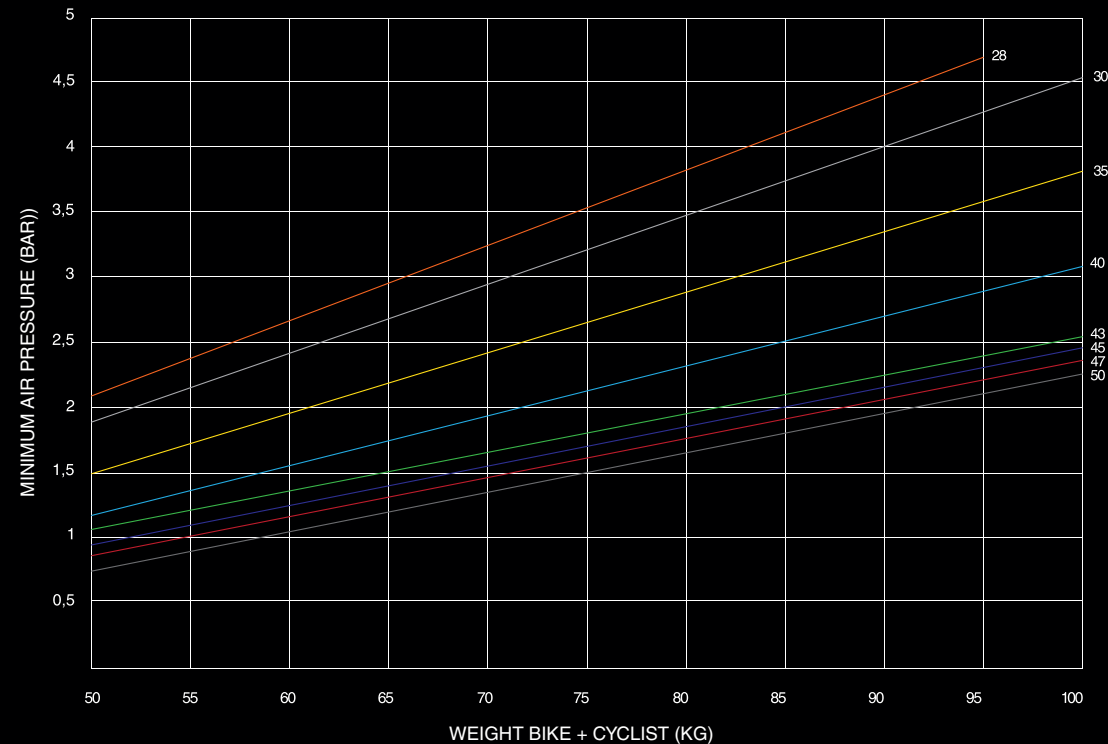

- 28 mm
- 30 mm
- 35 mm
- 40 mm
- 43 mm
- 45 mm
- 47 mm
- 50 mm

The above pressures are given as indications only. These numbers may vary according to the type of tire, carcass or dimensions specific to each tire manufacturer. In any case, when looking for extra riding comfort, it is always recommended to use the widest possible tire section rather than reducing tire pressure too much.

Changing the EVO freehub body

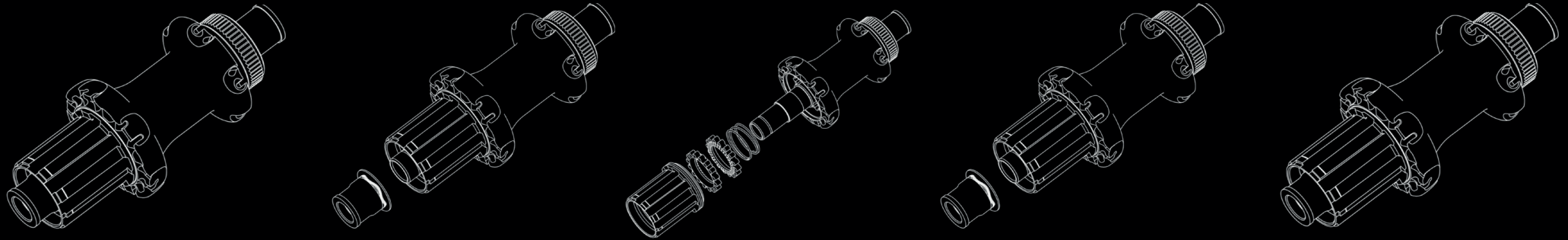

Tip:
Hold the hub vertically when reassembling
the freehub body

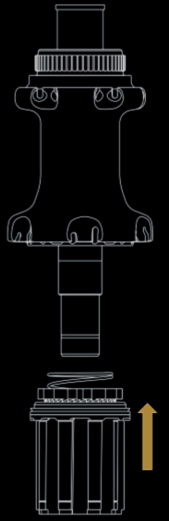

Remove the end plug, then the freehub body.

Clean the ratchet, spring, ratchet housings and axle with a dry cloth.

Apply a thin layer of standard bike grease to the ratchet and axle with a paint brush.

Push the chosen freehub body onto the axle.

Replace the end plug.

Compatibility of CORIMA S EVO Hub

ESSENTIA 40 wheels feature a hub developed by CORIMA and fitted with a Ratchet system. CORIMA offers 3 different freehubs compatible with SHIMANO Hyperglide, SRAM XDR and CAMPAGNOLO N3W standards. les standards SHIMANO Hyperglide, SRAM XDR ainsi que CAMPAGNOLO N3W.

Installing the wheel Fitting the thru axle

Place the wheel in the frame or fork dropouts and ensure it is correctly positioned between the pads.

Check the wheel is centered in relation to the frame, fork and disc brake system.

Secure the wheels by tightening the thru axle system. Refer to the manufacturer's instructions for details (frame or axle).

Thru Axle Maintenance

After washing your bike a few times or riding in the rain, remove the thru axle from the hub and grease the entire length of the rod to avoid any oxidation.

Use a grease that is rust-resistant, durable and that provides good protection against corrosion.

After a fall, immediately replace the thru axle with a new one.

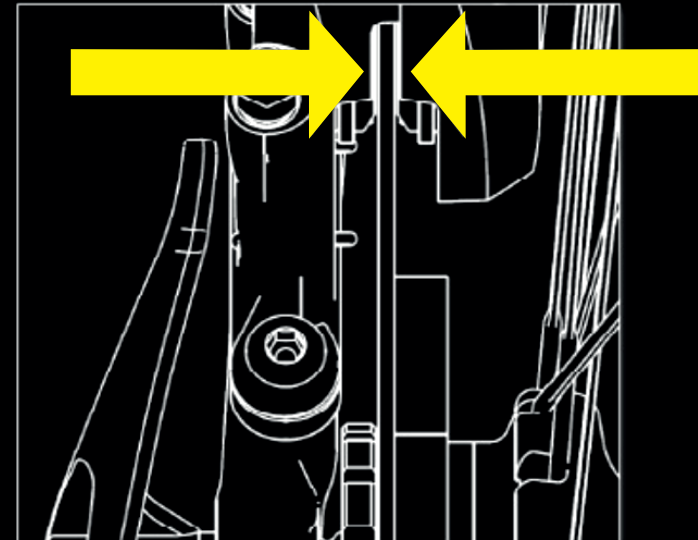

Wheel Maintenance

WARNING: Regularly check spoke tension and wheel trueness

Any impact can lead to visible or non-visible damage. Issues can often be repaired by our composite engineering service, yet costs can under no circumstances be carried by us. In case of impact, it is absolutely essential that your wheel be checked by our technicians.

Regularly check the wear and condition of your wheels and rims. Do not use your wheels if you notice cracks on the rim and/or hub, or if the rim is chipped or deformed.

Ensure your wheels and rims are annually inspected for wear.

CORIMA professionals will assess their condition and the reliability of the rims. Check tire pressure before every ride. Check your brakes before every ride.

When washing your wheels, do not use a high-pressure hose, in particular when cleaning the hubs. Water could be forced into the bearings or rear freehub components.

Clear or slightly soapy water is perfectly suitable; avoid using products that could chemically damage the epoxy resin in the carbon fiber composite, coating or stickers.

Use a soft cloth to dry your wheel. Never use acetone.

Grease the hub axle every 2000-3000km, or more frequently if riding in difficult weather conditions. Use a grease that is oxidation resistant, durable and provides good protection against corrosion, such as standard bicycle grease for example.

Do not use oil as this may dilute the bearing grease. Also grease the outer locknuts.

Timeframes and mileage are intended as general guidelines and may change significantly depending on your riding frequency, intensity and conditions (racing, rain, salted roads etc...).

A list of spare parts for your wheel can be found on our website.

Your wheel bearings must be changed by an authorized retailer or by CORIMA.

Regularly check the valve mechanism, as this can become clogged with liquid sealant. The use of metallic tire levers is prohibited.

L'usage des démontes pneus métalliques est interdit.

Failure to follow these recommended maintenance and use guidelines could result in the damage, failure or malfunction of your wheel, and lead to a serious or even fatal accident.

Spoke tension and wheel trueness

Spoke tension is fully adjusted in our factory. After a period of use, and depending on the rider, riding conditions and wheel maintenance, spoke tension may need readjusting. This must be done through your authorized retailer or by sending your wheels directly to CORIMA.

IMPORTANT: To avoid permanent, irreparable damage to your rim, spoke tension must not exceed that of the original factory assembly.

Due to the high spoke tension on the drive side of the rear wheel, tightening and loosening the nipples is a delicate procedure.

FRONT WHEEL SPOKE TENSION: 120kg max for the drive side spokes.

REAR WHEEL SPOKE TENSION: 150kg max for the drive side spokes.

Transport and storage

Always carry your wheels in the protective bags provided for this purpose, and avoid any impact, knocks and bumps.

Avoid exposing your wheels to high temperatures (in direct sunlight, behind car windows, on a bike rack too close to an exhaust pipe, etc.).

Over winter, store your wheels in a dry place and reassemble the axles before your first ride at the beginning of the cycling season.

Never suspend your bike from the rim or spokes.

Lifespan

The lifespan of CORIMA wheels depends on your riding frequency, intensity and conditions. Under normal use and maintenance conditions, and if not subjected to excessive impacts or strain, our wheels will continue to perform according to their technical specifications for several years beyond the contractual warranty period. Nevertheless, we recommend you replace your wheels every 5 years.

Some components such as bearings, valves, rim tape and spokes are considered consumable parts, and as such are not covered by the contractual warranty. Spoke tension and trueness are not included in the warranty.

We recommend that you have your wheels checked annually for wear and tear by an authorized retailer or directly by CORIMA. They will assess the state of your rims and give you an indication of their reliability.

The frequency of this inspection depends on the use of the product and we will be happy to advise you if you use your wheels extensively. If any part of your wheel shows signs of fatigue, it should be replaced immediately.

Warranty

1. CORIMA Commercial Warranty

1-1 / WARRANTY

All CORIMA products are covered by a commercial warranty against any manufacturing defect for a period of two (2) years from the date of purchase of the product. Service periods under the commercial warranty on products do not extend the warranty, unless the product is out of service for more than seven (7) days. In this case, this delay will be added to the remaining duration of the warranty.

1-2 / LIMITATION OF WARRANTY

The CORIMA warranty covers only and exclusively any manufacturing defects of the products. Any damage, prejudice and more generally any direct or indirect consequence arising from the improper use or failure to follow the instructions for use, as well as lack of maintenance, are excluded from the scope of the warranty. To ensure the validity of the warranty and for your safety, do not tamper with or modify your CORIMA wheel in any way (drilling, sanding, etc...).

2. Legal Warranty

Legal Warranty

CORIMA, through its authorized retailers and distributors in the country in which the product is purchased, warrants all products against non-conformities and hidden defects (1) for a period of 2 (two) years from the date purchase.

19-2-1 / Legal Warranty of Conformity

In compliance with the provisions of articles L.211-1 to L.211-14 of the Consumer Code, excerpts of which are reproduced below, the consumer is entitled to the legal warranty of conformity:

Article L.211-4: The vendor is required to deliver goods in conformity with the contract and is responsible for any defects in conformity existing at the time of delivery. The vendor is also responsible for any defects in conformity resulting from the packaging, the assembly instructions or the installation, when this has been entrusted to them by the contract or carried out under their responsibility.

Article L.211-5 : To comply with the contract, the goods must:
1-Be fit for the purpose usually expected of similar goods and, where applicable:

- match the description given by the vendor and possess the qualities presented to the buyer in the form of a sample or model;

- present the qualities that a buyer can legitimately expect in view of the public statements made by the vendor, by the producer or by his representative, particularly in advertising or on the label;

2-Or present the features defined by mutual agreement between the parties or be suitable for any special use sought by the buyer, brought to the vendor's attention and accepted by the latter.

- Article L.211-12: Any action arising from a lack of conformity shall be limited to two years from the date of delivery of the goods.

19-2-2 / Warranty Against Hidden Defects

In compliance with the provisions of articles 1641 to 1649 of the Civil Code, extracts of which are reproduced below, the buyer is entitled to warranty against hidden defects:

Article 1641: The vendor is bound by the warranty against hidden defects of the item sold which render it unfit for the purpose for which it was intended, or which diminish this use to such an effect that the buyer would not have acquired it, or would have given only a lower price for it, had they known about them.

Article 1648 al. 1: Any action arising from redhibitory defects must be taken by the buyer within two years from the discovery of the defect. *compter de la découverte du vice.*

(1) Hidden defects only concern French legislation, § Articles 1641 to 1649 of the French Civil Code.

(2) Several countries or states allow a longer period for implicit warranty, and/or for the exclusion or restriction of direct or consequential damage, implying that the above-mentioned period does not apply. This limited warranty offers the Customer specific legal rights, as well as other potential rights, which may vary according to local laws.

Contact

Despite all care taken with our products, if a defect should appear or repair be necessary, please consult your authorized CORIMA retailer ensuring you bring the defective product as well as your purchase invoice and a detailed description of the issue. You may also contact CORIMA support directly at the following link: <https://support.corima.com/>

For over 30 years, we have been developing concepts and technologies to ensure the maximum reliability and trueness of our wheels in any conditions. Yet while we constantly strive for innovation and results, we also take pride in another, more intangible element that shines bright and unwavering throughout our history: TRUST.

The exceptional relationships we have built and maintained with our suppliers and athletes are an integral part of what CORIMA is today: we are a family. We are immensely proud that our brand can rely on the strength of such long-standing partnerships, allowing us to continue to create and offer the best wheels on the market.

For any inquiries, please contact our team at the following link:
<https://support.corima.com>

This manual may not be used or reproduced, in any form or by any means, in whole or in part, without prior written permission from CORIMA.

IT

Indice dei contenuti

Congratulazioni !	p.3
Informazioni importanti	p.3
Istruzioni di sicurezza	p.4
Panoramica del prodotto	p.5
Montaggio e pressione di copertoni	p.6
Montaggio della cassetta sul corpo del mozzo libero	p.7
Montaggio della ruota e regolazione del perno passante	p.8
Manutenzione del perno passante	p.8
Manutenzione delle ruote	p.9
Tensione dei raggi e assetto della ruota	p.10
Trasporto e stoccaggio	p.10
Durata	p.11
Garanzia	p.12-13
Contatto	p.14

Congratulazioni !

Caro cliente,

Congratulazioni, hai scelto le ruote ESSENTIA 40 per la tua prossima pedalata. Ti invitiamo a leggere attentamente questo manuale, che contiene importanti informazioni sul corretto montaggio, uso e manutenzione delle ruote. L'uso corretto e la manutenzione regolare delle ruote e degli accessori aumenteranno la durata dei prodotti.

Informazioni importanti

Attenzione: Le ruote ESSENTIA 40 sono state progettate per essere montate esclusivamente su biciclette da strada con freni a disco, utilizzate nelle condizioni della CATEGORIA ASTM2 (strada e fuoristrada con salti inferiori a 15 cm). Il sigillante liquido è obbligatorio con i copertoni Tubeless Ready. Se si utilizza una camera d'aria, è necessario scegliere copertoni appropriati e rispettare le stesse pressioni massime di un setup Tubeless.

Qualsiasi altro uso di questo prodotto, ad esempio mountain bike, ciclocross, tandem, rimorchio (da viaggio o per bambini) o utilizzo su sentieri o strade in cattive condizioni, potrebbe danneggiarlo, causarne il malfunzionamento o provocare incidenti gravi o addirittura mortali. Per informazioni sulla compatibilità con il vostro telaio, i vostri copertoni e il vostro sistema frenante, consultate il nostro sito web o rivolgetevi al vostro rivenditore.

NOTA BENE: questa ruota è coperta da garanzia solo se utilizzata con il nastro per cerchioni originale e approvato, con la valvola approvata e montata in origine e con un sigillante liquido o una camera d'aria.

Categoria di prodotto ASTM 2: guida su strade asfaltate e non asfaltate con drop inferiori a 15 cm.

Questo tipo di utilizzo comprende le biciclette e i loro componenti che possono essere utilizzati nella categoria 1 o su strade non asfaltate con drop moderati, dove si possono incontrare terreni irregolari e si può verificare la perdita di contatto dei copertoni con il terreno. I salti e i rimbalzi devono essere inferiori o uguali a 15 cm.

Si consiglia pertanto di utilizzare le ruote Essentia 40 esclusivamente per le categorie indicate o per categorie meno impegnative.

Qualsiasi altro uso di questo prodotto è vietato e può causare incidenti, lesioni o morte.

Istruzioni di sicurezza

Prima di andare in bicicletta:

Verificare che le filettature dei perni passanti siano adeguatamente ingrassate per garantire un serraggio ottimale. Consultare le istruzioni del produttore (perno o telaio).

Verificare che i perni passanti siano serrati correttamente secondo la coppia di serraggio raccomandata dal costruttore della bicicletta.

Controllare la pressione e le condizioni degli pneumatici, verificando che la pressione di gonfiaggio sia adatta al tipo di copertone e di ruota (vedere pagina 6).

Controllare che il cerchio non sia danneggiato.

Controllare che i raggi siano in buone condizioni e non siano danneggiati o allentati.

Controllare che i rotori dei freni siano montati saldamente sui mozzi e che non siano unti o piegati.

Linee guida generali:

Non rimuovere gli adesivi sul cerchio relativi alle istruzioni d'uso e di sicurezza. Seguire sempre le indicazioni di manutenzione consigliate.

Utilizzare solo ricambi originali CORIMA.

Non manomettere o modificare la ruota in alcun modo, come ad esempio forare, levigare ecc...

Le parti danneggiate in seguito a urti o incidenti devono essere sostituite con ricambi CORIMA e non riparate.

Ricordate che lo spazio di frenata aumenta in caso di pioggia o su strade bagnate. Tenetelo presente e anticipate la frenata!

In caso di foratura, fermarsi immediatamente per evitare di pedalare sul cerchio in carbonio e danneggiarlo.

Il peso complessivo del ciclista e della bicicletta non deve superare i 100 kg (comprese le borse o il carico). Se notate un rumore sospetto o insolito, fermatevi immediatamente e controllate la vostra bicicletta.

CORIMA raccomanda di indossare un casco protettivo omologato e di rispettare il codice della strada del paese in cui si guida.

Panoramica del prodotto

Panoramica del prodotto

Mozzo

Raggio

Cerchio

Adesivo di sicurezza

Valvola

Valvola di sicurezza in silicone
(controllo della sovrappressione)



Tubeless Hookless - Pressione di gonfiaggio massima

Installazione e pressione dei copertoni

La larghezza dei copertoni può variare da 700x28 mm a 700x50 mm. Le ruote tubeless con lato dritto (TSS), dette anche «hookless», devono essere utilizzate con pneumatici tubeless ready compatibili con Hookless con una sezione compresa tra 28 mm e 50 mm (ISO 5775). È responsabilità dell'utente verificare che il modello scelto sia compatibile con i cerchi hookless (consultare le indicazioni del produttore del copertone). È possibile utilizzare camere d'aria, ma il copertone deve essere dotato di tallone tubeless per garantire la tenuta. La pressione massima di gonfiaggio consigliata è la stessa con o senza camera d'aria. La pressione massima di gonfiaggio è di 4,7 bar (68 psi) per un copertone da 28 mm. Per stabilire la pressione ideale del copertone, consultare la tabella della pressione di gonfiaggio riportata di seguito. Se la pressione massima raccomandata dal produttore del copertone è inferiore alla nostra tabella, non superare il valore del produttore. L'utilizzo di copertoni tubeless richiede una cura specifica per quanto riguarda l'installazione e la manutenzione. Scegliete uno copertone più largo per un maggiore comfort e per ridurre il rischio di forature su strade sterrate.

Quando si installa il copertone, sono necessari 2 strati di nastro per cerchi da 0,1 mm di spessore per garantire una tenuta ermetica.

Per il gonfiaggio è vietato utilizzare cartucce di CO₂, pompe ad alto flusso e compressori.

È importante notare che la guida su gravel, secondo le specifiche della categoria ASTM2, non può essere considerata mountain bike. Corima non può essere ritenuta responsabile in caso di problemi, danni o incidenti derivanti da un uso inadeguato, da una scelta errata del copertone o da una pressione non adeguata.

28 mm	30 mm	35 mm	40 mm	42 mm	45 mm	50 mm
4.7 bar	4.5 bar	3.8 bar	3.5 bar	3.2 bar	3.0 bar	2.8 bar
68 psi	65 psi	55 psi	50 psi	46 psi	43 psi	40 psi

PRESSIONE MINIMA DEL COPERTONE IN BASE ALLA LARGHEZZA DELLA SEZIONE DEL COPERTONE E AL PESO DEL CICLISTA

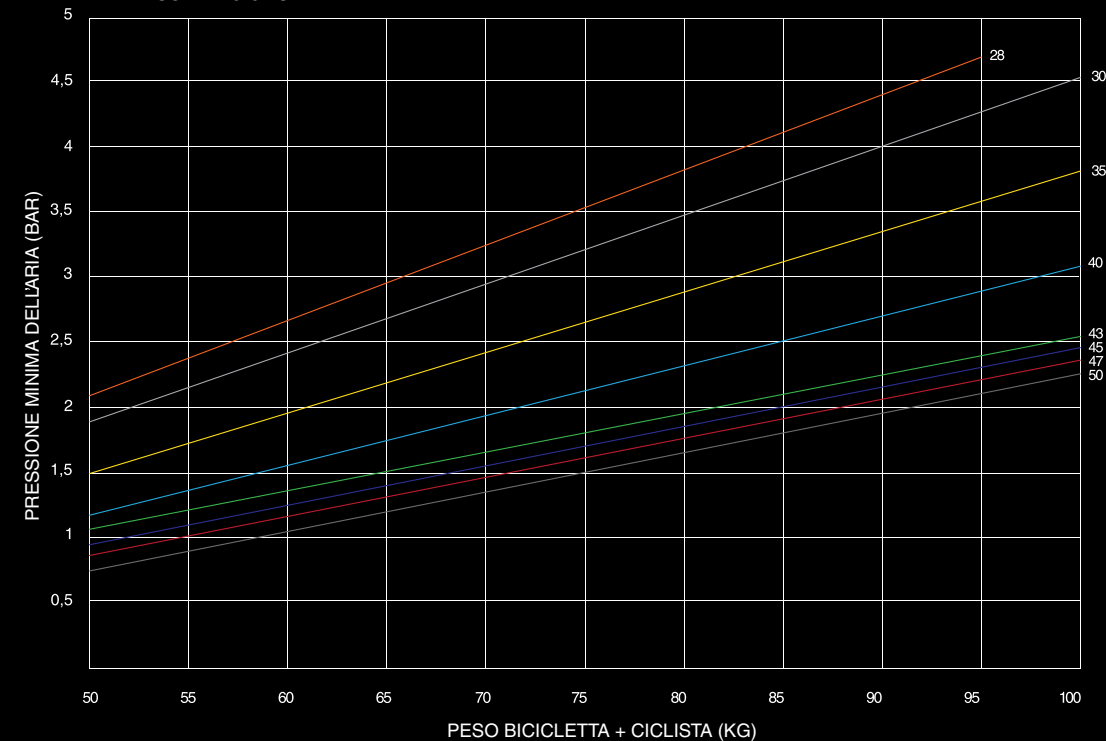

- 28 mm
- 30 mm
- 35 mm
- 40 mm
- 43 mm
- 45 mm
- 47 mm
- 50 mm

Le pressioni indicate sono solo indicative. Questi numeri possono variare a seconda del tipo di pneumatico, della carcassa o delle dimensioni specifiche di ciascun produttore di copertoni. In ogni caso, quando si cerca di ottenere un maggiore comfort di guida, si raccomanda sempre di utilizzare la sezione più ampia possibile del copertone piuttosto che ridurne eccessivamente la pressione.

Sostituzione del mozzo libero EVO

Suggerimento:
Durante il rimontaggio del mozzo, tenere il mozzo
in verticale.

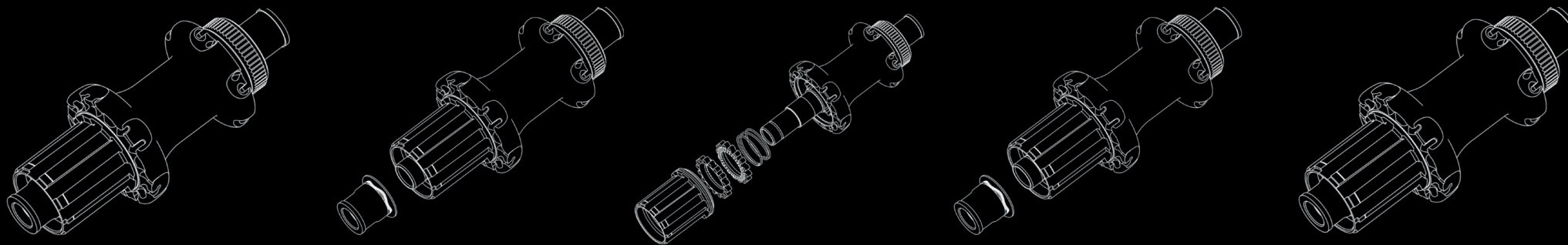

Rimuovere il tappo di chiusura, quindi il mozzo libero.

Pulire il ratchet, la molla, le sedi del ratchet e il perno con un panno asciutto.

Applicare un sottile strato di grasso per biciclette standard sul ratchet e sul perno con un pennello.

Spingere il mozzo libero scelto sul perno.

Sostituire il tappo di chiusura

Compatibilità dei mozzi CORIMA S EVO

Le ruote ESSENTIA 40 presentano un mozzo sviluppato da CORIMA e dotato di sistema Ratchet. CORIMA offre 3 diversi mozzi compatibili con gli standard SHIMANO Hyperglide, SRAM XDR e CAMPAGNOLO N3W.

Montaggio della ruota Montaggio del perno passante

Posizionare la ruota nei forcellini del telaio o della forcella e assicurarsi che sia correttamente posizionata tra le pastiglie.

Controllare che la ruota sia centrata rispetto al telaio, alla forcella e all'impianto frenante a disco.

Fissare le ruote stringendo il sistema di perni passanti. Per i dettagli, consultare le istruzioni del produttore (telaio o perno).

Manutenzione del perno passante

Dopo aver lavato la bicicletta alcune volte o aver guidato sotto la pioggia, rimuovere il perno passante dal mozzo e ingrassare l'intera lunghezza dell'asta per evitare l'ossidazione.

Utilizzare un grasso resistente alla ruggine, durevole e che offra una buona protezione contro la corrosione.

Dopo una caduta, sostituire immediatamente il perno passante con uno nuovo.

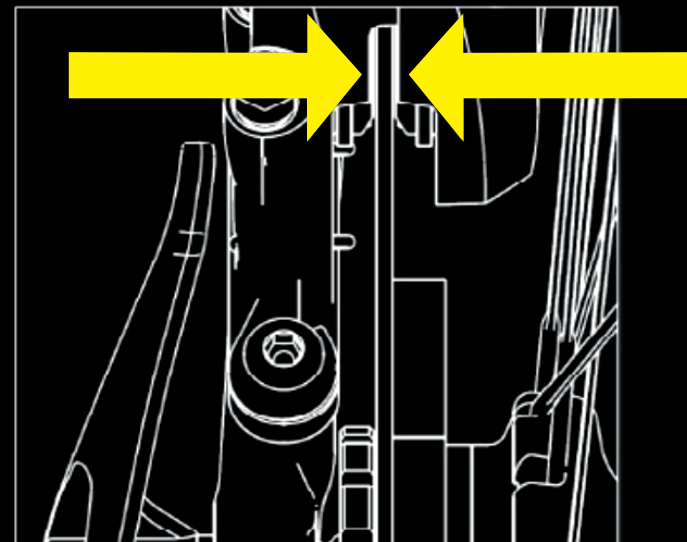

Manutenzione delle ruote

AVVERTENZA: controllare regolarmente la tensione dei raggi e l'assetto della ruota.

Qualsiasi impatto può causare danni visibili o non visibili. Spesso i problemi possono essere riparati dal nostro servizio di ingegneria composita, ma i costi non possono in nessun caso essere sostenuti da noi. In caso di impatto, è assolutamente necessario che la ruota venga controllata dai nostri tecnici.

Controllate regolarmente l'usura e le condizioni delle ruote e dei cerchi. Non utilizzate le ruote se notate crepe sul cerchio e/o sul mozzo o se il cerchio è scheggiato o deformato.

Assicuratevi che le ruote e i cerchi siano ispezionati annualmente per verificarne l'usura.

I professionisti CORIMA valuteranno le condizioni e l'affidabilità dei cerchi. Controllare la pressione dei copertoni prima di ogni uscita. Controllare i freni prima di ogni uscita.

Quando si lavano le ruote, non utilizzare un getto ad alta pressione, in particolare per la pulizia dei mozzi. L'acqua potrebbe penetrare nei cuscinetti o nei componenti del mozzo posteriore.

L'acqua pulita o leggermente saponata è perfettamente adatta; evitare l'uso di prodotti che potrebbero danneggiare chimicamente la resina epossidica del composito in fibra di carbonio, il rivestimento o gli adesivi.

Utilizzare un panno morbido per asciugare la ruota. Non utilizzare mai acetone.

Ingrassare l'asse del mozzo ogni 2000-3000 km, o più frequentemente se si guida in condizioni atmosferiche difficili. Utilizzate un grasso resistente all'ossidazione, durevole e che offra una buona protezione contro la corrosione, come ad esempio il normale grasso per biciclette.

Non utilizzare olio per non diluire il grasso dei cuscinetti. Ingrassare anche i controdati esterni.

I tempi e i chilometraggi sono intesi come linee guida generali e possono cambiare significativamente a seconda della frequenza di guida, dell'intensità e delle condizioni (gare, pioggia, strade salate, ecc.).

L'elenco dei ricambi per la tua ruota è disponibile sul nostro sito web.

I cuscinetti delle ruote devono essere sostituiti da un rivenditore autorizzato o da CORIMA.

Controllare regolarmente il meccanismo della valvola, che può intasarsi di liquido sigillante. È vietato l'uso di leve metalliche per copertoni.

La mancata osservanza di queste linee guida per la manutenzione e l'uso raccomandati può causare danni, guasti o malfunzionamenti della ruota e provocare incidenti gravi o addirittura mortali.

Tensione dei raggi e assetto della ruota

La tensione dei raggi è completamente regolata in fabbrica. Dopo un certo periodo di utilizzo, e a seconda del ciclista, delle condizioni di guida e della manutenzione della ruota, la tensione dei raggi può richiedere una nuova regolazione. Questa operazione deve essere effettuata tramite il rivenditore autorizzato o inviando le ruote direttamente a CORIMA.

IMPORTANTE: per evitare danni permanenti e irreparabili al cerchio, la tensione dei raggi non deve superare quella del montaggio originale di fabbrica.

A causa dell'elevata tensione dei raggi sul lato motore della ruota posteriore, il serraggio e l'allentamento dei nipples è una procedura delicata.

TENSIONE DEI RAGGI DELLA RUOTA ANTERIORE: 120 kg max per i raggi del lato guida.

TENSIONE DEI RAGGI DELLA RUOTA POSTERIORE: 150 kg max per i raggi del lato guida.

Trasporto e stoccaggio

Trasportare sempre le ruote nelle apposite borse protettive ed evitare urti e colpi.

Evitate di esporre le ruote a temperature elevate (alla luce diretta del sole, dietro i finestrini dell'auto, su un portabici troppo vicino a un tubo di scarico, ecc.)

Durante l'inverno, conservate le ruote in un luogo asciutto e rimontate i perni prima della prima uscita all'inizio della stagione ciclistica.

Non appendere mai la bicicletta dal cerchio o dai raggi.

Durata

La durata delle ruote CORIMA dipende dalla frequenza, dall'intensità e dalle condizioni di guida. In condizioni normali di utilizzo e manutenzione, e se non sottoposte a urti o sollecitazioni eccessive, le nostre ruote continueranno a funzionare secondo le loro specifiche tecniche per diversi anni oltre il periodo di garanzia contrattuale. Tuttavia, si consiglia di sostituire le ruote ogni 5 anni.

Alcuni componenti come cuscinetti, valvole, nastro per cerchi e raggi sono considerati parti di consumo e come tali non sono coperti dalla garanzia contrattuale. La tensione e l'integrità dei raggi non sono incluse nella garanzia.

Ti consigliamo di far controllare annualmente i tuoi cerchi per verificarne l'usura da un rivenditore autorizzato o direttamente da CORIMA. Questi valuterà lo stato dei tuoi cerchi e ti darà un'indicazione sulla loro affidabilità.

La frequenza di questi controlli dipende dall'uso del prodotto e saremo lieti di darti consigli in caso utilizzi molto le tue ruote. Se una qualsiasi parte della ruota mostra segni di usura, deve essere sostituita immediatamente.

Garanzia

1. Garanzia commerciale CORIMA

1-1 / GARANZIA

Tutti i prodotti CORIMA sono coperti da una garanzia commerciale contro qualsiasi difetto di fabbricazione per un periodo di due (2) anni dalla data di acquisto del prodotto. I periodi di assistenza previsti dalla garanzia commerciale sui prodotti non estendono la garanzia, a meno che il prodotto non sia fuori servizio per più di sette (7) giorni. In questo caso, tale ritardo verrà aggiunto alla durata residua della garanzia.

1-2 / LIMITAZIONE DELLA GARANZI

La garanzia CORIMA copre solo ed esclusivamente eventuali difetti di fabbricazione dei prodotti. Qualsiasi danno, pregiudizio e più in generale qualsiasi conseguenza diretta o indiretta derivante dall'uso improprio o dalla mancata osservanza delle istruzioni d'uso, nonché dalla mancata manutenzione, sono esclusi dall'ambito della garanzia. Per garantire la validità della garanzia e per la tua sicurezza, non manomettere o modificare in alcun modo la tua ruota CORIMA (foratura, levigatura, ecc.).

2. Garanzia legale

Garanzia legale

CORIMA, through its authorized retailers and distributors in the country in which the product is purchased, warrants all products against non-conformities and hidden defects (1) for a period of 2 (two) years from the date purchase.

19-2-1 / GARANZIA LEGALE DI CONFORMITÀ

In conformità alle disposizioni degli articoli da L.211-1 a L.211-14 del Codice del Consumo, i cui estratti sono riportati di seguito, il consumatore ha diritto alla garanzia legale di conformità:

Articolo L.211-4: Il venditore è tenuto a consegnare i beni in conformità al contratto ed è responsabile dei difetti di conformità esistenti al momento della consegna. Il venditore è anche responsabile dei difetti di conformità derivanti dall'imballaggio, dalle istruzioni di montaggio o dall'installazione, quando questa è stata affidata dal contratto o effettuata sotto la sua responsabilità.

Articolo L.211-5 : Per essere conforme al contratto, la merce deve:

1- Essere idonea allo scopo che ci si aspetta abitualmente da beni simili e, ove applicabile:

- corrispondere alla descrizione fornita dal venditore e possedere le qualità presentate all'acquirente sotto forma di campione o modello;

- presentare le qualità che un acquirente può legittimamente aspettarsi alla luce delle dichiarazioni pubbliche fatte dal venditore, dal produttore o dal suo rappresentante, in particolare nella pubblicità o sull'etichetta;

- 2- O presentare le caratteristiche definite di comune accordo tra le parti o essere adatto a qualsiasi uso speciale richiesto dall'acquirente, portato all'attenzione del venditore e accettato da quest'ultimo.

- Articolo L.211-12: Qualsiasi azione derivante da un difetto di conformità è limitata a due anni dalla data di consegna della merce.

19-2-2 / GARANZIA CONTRO I DIFETTI NASCOSTI

In conformità alle disposizioni degli articoli da 1641 a 1649 del Codice Civile, i cui estratti sono riprodotti di seguito, l'acquirente ha diritto alla garanzia contro i difetti occulti:

Articolo 1641: Il venditore è tenuto alla garanzia contro i difetti occulti della cosa venduta che la rendono inadatta all'uso cui è destinata, o che ne diminuiscono l'uso in misura tale che l'acquirente non l'avrebbe acquistata, o l'avrebbe acquistata a un prezzo inferiore, se li avesse conosciuti.

Articolo 1648 al. 1: Qualsiasi azione derivante da difetti redibitori deve essere intrapresa dall'acquirente entro due anni dalla scoperta del difetto.

(1) I difetti occulti riguardano solo la legislazione francese, § gli articoli da 1641 a 1649 del Codice civile francese.

(2) Diversi paesi o stati consentono un periodo più lungo per la garanzia implicita e/o per l'esclusione o la limitazione dei danni diretti o conseguenti, il che implica che il periodo di cui sopra non si applica. La presente garanzia limitata offre al Cliente specifici diritti legali, nonché altri potenziali diritti, che possono variare a seconda delle leggi locali.

Contatto

Nonostante l'attenzione prestata ai nostri prodotti, se dovesse manifestarsi un difetto o fosse necessaria una riparazione, si prega di rivolgersi al proprio rivenditore autorizzato CORIMA assicurandosi di portare con sé il prodotto difettoso, la fattura d'acquisto e una descrizione dettagliata del problema. È inoltre possibile contattare direttamente l'assistenza CORIMA al seguente link: <https://support.corima.com/>.

Da oltre 30 anni sviluppiamo concept e tecnologie per garantire la massima affidabilità e fedeltà delle nostre ruote in qualsiasi condizione. Ma se da un lato siamo costantemente alla ricerca di innovazione e risultati, dall'altro siamo orgogliosi di un altro elemento, più intangibile, che brilla luminoso e incrollabile nella nostra storia: LA FIDUCIA.

Le eccezionali relazioni che abbiamo costruito e mantenuto con i nostri fornitori e atleti sono parte integrante di ciò che CORIMA è oggi: siamo una famiglia. Siamo immensamente orgogliosi che il nostro marchio possa contare sulla forza di collaborazioni di così lunga data, che ci permettono di continuare a creare e offrire le migliori ruote del mercato.

Per qualsiasi richiesta di informazioni, si prega di contattare il nostro team al seguente link: <https://support.corima.com/>

Questo manuale non può essere utilizzato o riprodotto, in qualsiasi forma o con qualsiasi mezzo, in tutto o in parte, senza la preventiva autorizzazione scritta di CORIMA.

In caso di controversia, prevarrà la versione originale francese.

DE

Inhaltsverzeichnis

Herzlichen Glückwunsch !	p.3
Wichtige Informationen	p.3
Sicherheitshinweise	p.4
Produktübersicht	p.5
Reifenmontage Und Luftdruck	p.6
Installation Der Kassette Auf Dem Freilaufkörper	p.7
Radmontage Und Einstellung Der Steckachse	p.8
Wartung Der Steckachsen	p.8
Wartung Der Laufräder	p.9
Speichenspannung Und Rundlauf	p.10
Transport Und Lagerung	p.10
Lebensdauer	p.11
Garantie	p.12-13
Kontakt	p.14

Herzlichen Glückwunsch !

Sehr geehrter Kunde, sehr geehrte Kundin

Herzlichen Glückwunsch, Sie haben die CORIMA ESSENTIA 40 Laufräder für Ihr Fahrrad ausgewählt. Bitte lesen Sie dieses Benutzerhandbuch sorgfältig durch, da es wichtige Informationen zur korrekten Montage, Verwendung und Wartung Ihres neuen Laufradsatzes enthält. Der richtige Gebrauch und die regelmäßige Wartung Ihrer Laufräder und Zubehörteile erhöhen die Lebensdauer des Produkts/ der produkte.

Wichtige Informationen

WARNUNG: CORIMA ESSENTIA 40-Laufräder wurden ausschließlich für die Montage an Rennrädern mit Scheibenbremsen entwickelt, die unter den Bedingungen der ASTM2-KATEGORIE (Straße und Gelände mit Sprüngen von weniger als 15 cm) verwendet werden.

Bei Tubeless Ready-Reifen ist flüssige Dichtmittel obligatorisch.

Wenn ein Schlauch verwendet wird, müssen geeignete Reifen ausgewählt und der gleiche maximale Luftdruck wie bei einem Tubeless-Setup eingehalten werden.

Jede andere Verwendung dieses Produkts, z. B. Mountainbiken, Querfeldein, Tandem, mit einem Anhänger (Reise- oder Kinderanhänger), oder die Verwendung auf Wegen oder Straßen in schlechtem Zustand, könnte das Produkt beschädigen, eine Fehlfunktion verursachen, oder zu einem schweren oder sogar tödlichen Unfall führen.

Informationen zur Kompatibilität mit Ihrem Rahmen, Ihren Reifen und Ihrem Bremssystem finden Sie auf unserer Website oder bei Ihrem örtlichen CORIMA-Fachhändler.

Produktkategorie ASTM 2: Fahren auf befestigtem und unbefestigtem Untergrund mit einem Gefälle von weniger als 15 %.

Diese Art der Nutzung umfasst Fahrräder und deren Komponenten, die in Kategorie 1 oder auf unbefestigten Straßen mit mäßigem Gefälle verwendet werden können. Unebenes Gelände kann auftreten und es kann zu einem Verlust des Reifenkontakts zum Boden kommen. Sprünge und Stürze müssen kleiner oder gleich 15 cm sein.

Wir raten Ihnen daher, Ihre Essentia 40-Laufräder ausschließlich für die angegebenen Kategorien oder für weniger anspruchsvolle Kategorien zu verwenden.

Jede andere Verwendung des Produkts ist verboten und kann zu Unfällen, Verletzungen oder zum Tod führen.

HINWEIS: Dieses Laufrad ist nur dann von der Garantie gedeckt, wenn es mit dem originalen und zugelassenen Felgenband, dem genehmigten und original montierten Ventil sowie flüssiger Dichtmittel oder einem Schlauch verwendet wird.

Sicherheitshinweise

Bevor Sie ihr Fahrrad fahren :

Prüfen Sie, ob die Gewinde Ihrer Steckachsen richtig geschmiert sind, um ein optimales Anziehen zu gewährleisten - beachten Sie die Angaben des Herstellers (Achse oder Rahmen).

Prüfen Sie, ob Ihre Steckachsen ordnungsgemäß mit dem vom Fahrradhersteller empfohlenen Drehmoment angezogen sind. Prüfen Sie den Druck und Zustand Ihrer Reifen und stellen Sie sicher, dass der Reifendruck für den verwendeten Reifen- und Radtyp geeignet ist (siehe Seite 6).

Prüfen Sie Ihre Felge auf Beschädigungen.
Prüfen Sie, ob die Speichen in gutem Zustand und weder beschädigt noch locker sind.

Prüfen Sie, ob Ihre Brems Scheiben sicher auf den Naben montiert und nicht fettig oder verbogen sind.

Allgemeine Hinweise :

Entfernen Sie nicht die Aufkleber auf der Felge auf denen die Gebrauchs- und Sicherheitshinweise aufgedruckt sind.

Befolgen Sie die empfohlenen Wartungsrichtlinien.

Verwenden Sie nur original CORIMA-Ersatzteile.

Führen Sie keine Arbeiten, oder Veränderungen wie Bohren, Schleifen oder Ähnliches an Ihren Rädern durch.

Durch Stoß oder Unfall beschädigte Teile müssen durch CORIMA-Ersatzteile ersetzt werden und dürfen nicht repariert werden.

Der Bremsweg verlängert sich bei Regenwetter oder auf nasser Fahrbahn.

Beim Bremsen ist dies zu beachten und entsprechend vorausschauend zu fahren!

Halten Sie im Falle einer Reifenpanne sofort an, um Beschädigungen an der Carbonfelge durch fahren mit einem platten Reifen zu vermeiden.

Das Gesamtgewicht von Radfahrer und Fahrrad (einschließlich aller Taschen oder Ladung) darf 100 kg nicht überschreiten.

Wenn Sie verdächtige oder ungewöhnliche Geräusche bemerken, halten Sie sofort an und überprüfen Sie Ihr Fahrrad.

CORIMA empfiehlt Ihnen, einen zugelassenen Schutzhelm zu tragen, der den Verkehrsregeln des Landes entspricht, in dem Sie fahren.

Produktübersicht

Hauptbestandteile des Laufrades



Nabe

Speichen

Felge

Sicherheitsaufkleber

Ventil

Silikon-Überdruckventil
(Überdruckkontrolle)

Reifenmontage und Luftdruck

Die Reifen können in den Größen von 700 x 28 mm bis 700 x 50 mm auf dem Laufradsatz gefahren werden.

Tubeless Straight Side (TSS) Laufräder, auch „Hookless“ genannt, müssen mit Hookless-kompatiblen Tubeless-Ready-Reifen mit einer Breite zwischen 28 mm und 50 mm (ISO 5775) verwendet werden.

Es liegt in der Verantwortung des Benutzers zu prüfen, ob das ausgewählte Modell mit Hookless-Felgen kompatibel ist (siehe Angaben des Reifenherstellers).

Schläuche können verwendet werden, der Reifen muss jedoch einen schlauchlosen Wulst haben, um sicherzustellen, dass er sitzt. Der maximal empfohlene Reifendruck ist mit oder ohne Schlauch gleich hoch.

Der maximale Reifendruck beträgt 4,7 bar (68 psi) für einen 28-mm breiten Reifen.

Bitte beziehen Sie sich auf die unten stehende Luftdrucktabelle, um Ihren idealen Reifendruck zu ermitteln.

Sollte der vom Reifenhersteller empfohlene Maximaldruck unter unserer Tabelle liegen, überschreiten Sie nicht den Herstellerwert. Der Einsatz schlauchloser Reifen erfordert besondere Sorgfalt bei der Montage und Wartung.

Wählen Sie einen breiteren Reifen für mehr Komfort und ein geringeres Pannenrisiko auf Schotterstraßen.

Bei der Montage des Reifens benötigen Sie 2 Lagen 0,1 mm dickes Felgenband, um einen luftdichten Abschluss zu gewährleisten. Beim Aufpumpen ist es verboten, CO2-Patronen, Pumpen mit hohem Durchfluss und Kompressoren zu verwenden.

Es ist wichtig zu beachten, dass Gravel-Biken gemäß der Spezifikation der ASTM2-Kategorie nicht als Mountainbiken gelten kann. Corima haftet nicht für Probleme, Schäden oder Unfälle, die auf unsachgemäßen Gebrauch, falsche Reifenwahl oder ungeeigneten Reifendruck zurückzuführen sind.

Maximaler Reifendruck bei Tubeless – Hookless Systemen

28 mm	30 mm	35 mm	40 mm	42 mm	45 mm	50 mm
4.7 bar	4.5 bar	3.8 bar	3.5 bar	3.2 bar	3.0 bar	2.8 bar
68 psi	65 psi	55 psi	50 psi	46 psi	43 psi	40 psi

MINDESTREIFENDRUCK ENTSPRECHEND DER REIFENBREITE UND DEM GEWICHT DES FAHRRADFAHRERS

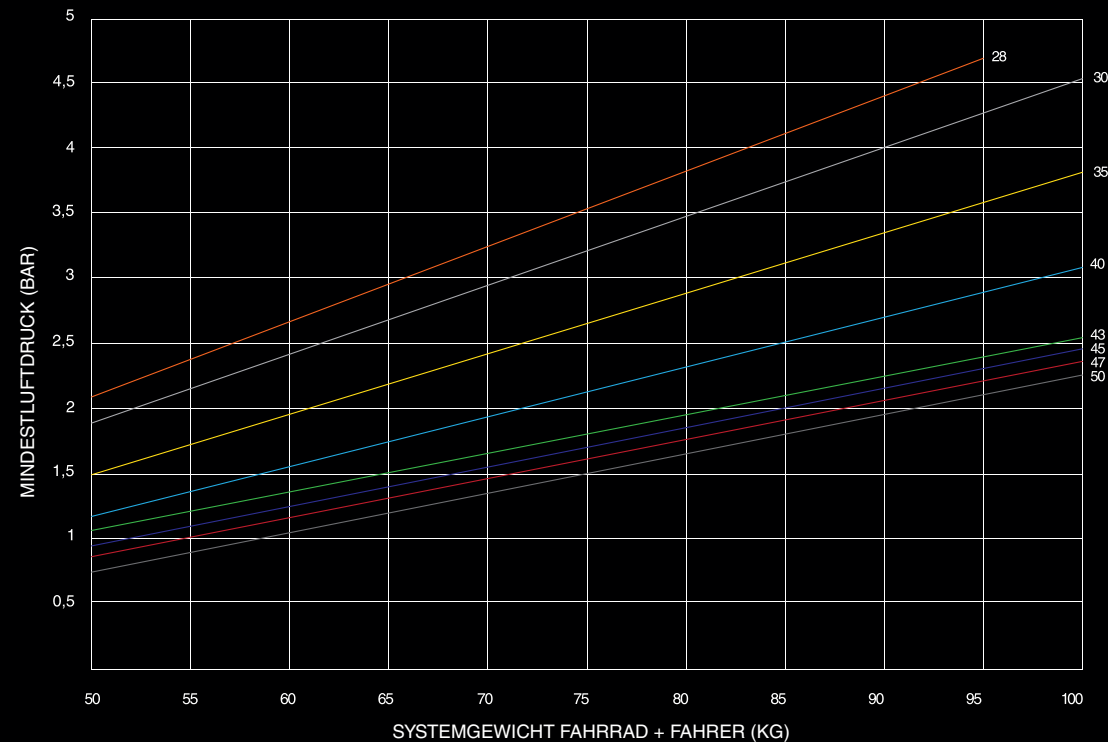

- 28 mm
- 30 mm
- 35 mm
- 40 mm
- 43 mm
- 45 mm
- 47 mm
- 50 mm

Der oben genannte Luftdruck ist nur als Anhaltspunkt angegeben. Diese Angaben können je nach Reifentyp, Karkasse oder Abmessungen des jeweiligen Reifenherstellers variieren. In jedem Fall empfiehlt es sich bei der Suche nach zusätzlichem Fahrkomfort immer, einen möglichst breiten Reifenquerschnitt zu verwenden, anstatt den Reifendruck zu stark zu reduzieren.

Austausch des EVO-Freilaufs

Tip: Halten Sie die Nabe beim Zusammenbau des Freilaufs senkrecht

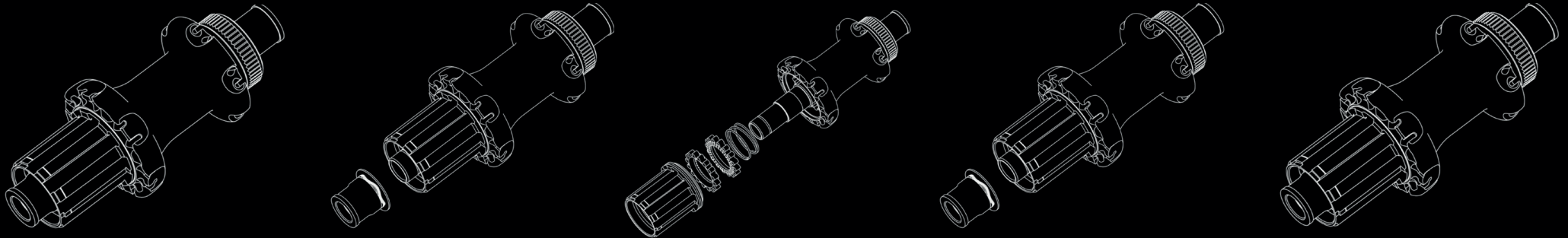
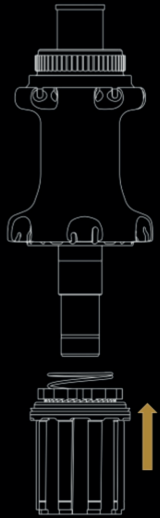

Entfernen Sie den Endstopfen, dann den Freilauf.

Reinigen Sie Ratsche, Feder, Ratschengehäuse und Achse mit einem trockenen Tuch.

Tragen Sie mit einem Pinsel eine dünne Schicht handelsübliches Fahrradfett auf Ratsche und Achse auf.

Schieben Sie den ausgewählten Freilauf auf die Achse.

Bringen Sie den Endstopfen wieder an.

Kompatibilität von CORIMA S EVO Naben

CORIMA ESSENTIA 40 Laufräder verfügen über eine von CORIMA entwickelte Nabe, die mit einem Ratchet-System ausgestattet ist. CORIMA bietet 3 verschiedene Freiläufe an, die mit den Standards SHIMANO Hyperglide, SRAM XDR und CAMPAGNOLO N3W kompatibel sind.

Laufrad einbauen, Steckachse einbauen

Setzen Sie das Laufrad in die Ausfallenden des Rahmens oder der Gabel ein und stellen Sie sicher, dass es richtig zwischen den Bremsbacken positioniert ist.

Überprüfen Sie, ob das Rad in Bezug auf Rahmen, Gabel und Scheibenbremssystem zentriert ist.

Sichern Sie die Laufräder, indem Sie das Steckachsensystem festziehen. Einzelheiten hierzu entnehmen Sie bitte der Herstelleranleitung (Rahmen oder achse)

Wartung der Steckachse

Nachdem Sie Ihr Fahrrad einige Male gewaschen oder im Regen gefahren sind, entfernen Sie die Steckachse von der Nabe und fetten Sie die gesamte Länge der Achse um Oxidation zu vermeiden.

Verwenden Sie ein Fett, das rostbeständig, langlebig ist und einen guten Korrosionsschutz bietet.

Ersetzen Sie die Steckachse nach einem Sturz sofort durch eine neue.

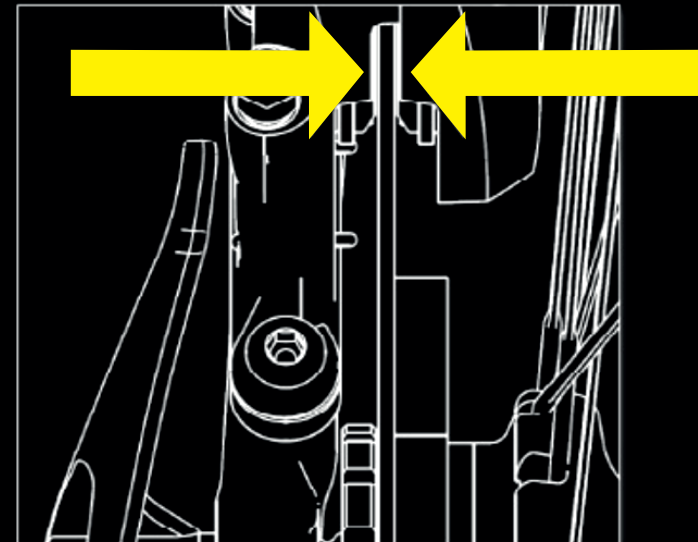

Laufradpflege

WARNUNG: Überprüfen Sie regelmäßig die Speichenspannung und den Laufdrundlauf.

Jeder Aufprall kann zu sichtbaren oder nicht sichtbaren Schäden führen.

Probleme können oft von unserem "Composite-Engineering-Service" behoben werden, aber die Kosten können unter keinen Umständen von uns getragen werden.

Im Falle eines Aufpralls muss Ihr Laufrad unbedingt von unseren Technikern überprüft werden.

Überprüfen Sie regelmäßig den Verschleiß und Zustand Ihrer Laufräder und Felgen. Verwenden Sie Ihre Laufräder nicht, wenn Sie Risse an der Felge und/oder der Nabe bemerken oder wenn die Felge abgeplatzt oder verformt ist.

Stellen Sie sicher, dass Ihre Laufräder und Felgen jährlich auf Verschleiß überprüft werden.

CORIMA-Spezialisten beurteilen den Zustand und die Zuverlässigkeit der Felgen.

Prüfen Sie den Reifendruck vor jeder Fahrt.

Überprüfen Sie Ihre Bremsen vor jeder Fahrt.

Verwenden Sie beim Putzen Ihrer Laufräder keinen Hochdruckreiniger, insbesondere nicht beim Reinigen der Naben. Wasser könnte in die Lager oder Freilaufkomponenten gedrückt werden.

Gut geeignet ist klares Wasser, oder Wasser mit ein wenig Seife; Vermeiden Sie die Verwendung von Produkten, die das Epoxidharz im Kohlefaserverbund, in der Beschichtung oder in den Aufklebern chemisch beschädigen könnten.

Verwenden Sie ein weiches Tuch, um Ihr Rad zu trocknen.

Verwenden Sie niemals Aceton

Schmieren Sie die Steckachse alle 2000–3000 km oder häufiger, wenn Sie bei schlechten Wetterbedingungen fahren.

Verwenden Sie ein Fett, das oxidationsbeständig und langlebig ist und einen guten Korrosionsschutz bietet, z. B. handelsübliches Fahrradfett.

Verwenden Sie kein Öl, da dies das Lagerfett verdünnen kann. Fetten Sie auch die äußeren Kontermuttern.

Zeitrahmen und Laufleistung sind als allgemeine Richtlinien gedacht und können sich je nach Fahrhäufigkeit, -intensität und -bedingungen (Rennen, Regen, Salz auf den Straßen usw.) erheblich ändern.

Eine Liste mit Ersatzteilen für Ihren Lauftradsatz finden Sie auf unserer Website.

Die Lager der Naben müssen von einem autorisierten Fachhändler oder von CORIMA gewechselt werden. Überprüfen Sie regelmäßig den Ventilmechanismus, da dieser durch flüssige Dichtmittel verstopfen kann.

Die Verwendung metallischer Reifenheber ist verboten.

Die Nichtbeachtung dieser empfohlenen Wartungs- und Verwendungsrichtlinien kann zu Schäden, Versagen oder Fehlfunktionen Ihres Lauftrads und zu einem schweren oder sogar tödlichen Unfall führen.

Speichenspannung und Rundla

Der Laufradsatz wird in unserem Werk vollständig zentriert.

Nach einer bestimmten Nutzungsdauer und je nach Fahrer, Fahrbedingungen und Laufradwartung muss die Speichenspannung möglicherweise nachjustiert werden.

Dies muss über Ihren autorisierten Fachhändler erfolgen oder indem Sie Ihre Laufräder direkt an CORIMA senden.

WICHTIG: Um dauerhafte, irreparable Schäden an Ihrer Felge zu vermeiden, darf die Speichenspannung, die der ursprünglichen Werksmontage nicht überschreiten.

Aufgrund der hohen Speichenspannung auf der Antriebsseite des Hinterrads ist das Anziehen und Lösen der Nippel ein heikler Vorgang.

SPEICHENSPANNUNG VORDERRAD: 120 kg max. für die Speichen auf der Antriebsseite.

SPEICHENSPANNUNG HINTERRAD: 150 kg max. für die Speichen auf der Antriebsseite.

Transport und Lagerung

Transportieren Sie Ihre Laufräder immer in den dafür vorgesehenen Schutztaschen und vermeiden Sie Stöße und Schläge.

Vermeiden Sie es, Ihre Räder hohen Temperaturen auszusetzen (in direktem Sonnenlicht, hinter Autofenstern, auf einem Fahrradträger zu nahe an einem Auspuffrohr).

Lagern Sie Ihre Laufräder über den Winter an einem trockenen Ort und montieren Sie die Steckachsen vor der ersten Fahrt zu Beginn der Radsaison wieder.

Hängen Sie Ihr Fahrrad niemals an der Felge oder den Speichen auf.

Lebensdauer

Die Lebensdauer von CORIMA-Laufrädern hängt von Ihrer Fahrhäufigkeit, -intensität und den Bedingungen ab. Unter normalen Gebrauchs- und Wartungsbedingungen und wenn sie keinen übermäßigen Stößen oder Belastungen ausgesetzt sind, werden unsere Laufräder mehrere Jahre über die vertragliche Gewährleistungsfrist hinaus gemäß ihren technischen Spezifikationen funktionieren.

Trotzdem empfehlen wir Ihnen, Ihre Laufräder alle 5 Jahre auszutauschen.

Einige Komponenten wie Lager, Ventile, Felgenband und Speichen gelten als Verschleißteile und fallen als solche nicht unter die vertragliche Gewährleistung. Speichenspannung und Rundlauf sind nicht in der Garantie enthalten.

Wir empfehlen Ihnen, Ihre Laufräder jährlich bei einem autorisierten Fachhändler oder direkt bei CORIMA auf Verschleiß prüfen zu lassen. Dort wird der Zustand Ihrer Felgen beurteilt und Sie erhalten Auskunft über deren Zuverlässigkeit.

Die Häufigkeit dieser Inspektion hängt von der Nutzung des Produkts ab.

Wir beraten Sie gerne, wenn Sie Ihre Laufräder ausgiebig nutzen.

Wenn ein Teil Ihres Laufrads Anzeichen von Ermüdung aufweist, sollte es umgehend ersetzt werden.

Garantie

1. CORIMA Händlergarantie

1-1 / GARANTIE

Alle CORIMA-Produkte sind durch eine Garantie gegen Herstellungsfehler für einen Zeitraum von zwei (2) Jahren ab Kaufdatum des Produkts abgedeckt.

Servicezeiträume im Rahmen der gewerblichen Garantie auf Produkte verlängern die Garantie nicht, es sei denn, das Produkt ist länger als sieben (7) Tage außer Betrieb.

In diesem Fall wird diese Verzögerung zur verbleibenden Garantiezeit hinzugerechnet.

1-2 / GEWÄHRLEISTUNGSBESCHRÄNKU

Die CORIMA-Garantie erstreckt sich ausschließlich auf Herstellungsfehler der Produkte. Alle Schäden, Beeinträchtigungen und ganz allgemein alle direkten oder indirekten Folgen, die sich aus unsachgemäßer Verwendung oder Nichtbeachtung der Gebrauchsanweisung, sowie aus mangelnder Wartung ergeben, sind vom Umfang der Garantie ausgeschlossen. Um die Gültigkeit der Garantie Ihre Sicherheit zu gewährleisten, manipulieren oder bearbeiten Sie Ihren CORIMA-Laufradsatz in keiner Weise (Bohren, Schleifen, oder Ähnliches).

2. Gesetzliche Gewährleistung

Gesetzliche Gewährleistung

CORIMA gewährt über seine autorisierten Einzelhändler und Distributoren in dem Land, in dem das Produkt gekauft wurde, auf alle Produkte eine Garantie gegen Nichtkonformität und versteckte Mängel (1) für einen Zeitraum von 2 (zwei) Jahren ab Kaufdatum.

19-2-1 / GESETZLICHE KONFORMITÄTSGARANTIE

In Übereinstimmung mit den Bestimmungen der Artikel L.211-1 bis L.211-14 des Verbrauchergesetzbuchs, von denen nachstehend Auszüge wiedergegeben werden, hat der Verbraucher Anspruch auf die gesetzliche Konformitätsgarantie:

Artikel L.211-4: Der Verkäufer ist verpflichtet, vertragsgemäße Waren zu liefern und haftet für alle zum Zeitpunkt der Lieferung bestehenden Konformitätsmängel. Der Verkäufer haftet auch für Konformitätsmängel, die sich aus der Verpackung, der Montageanleitung oder der Installation ergeben, wenn diese ihm vertraglich übertragen oder unter seiner Verantwortung durchgeführt wurde.

Artikel L.211-5: Um den Vertrag zu erfüllen, müssen die Waren:
1- Für den Zweck geeignet sein, der normalerweise von ähnlichen Waren erwartet wird, und gegebenenfalls:

- der Beschreibung des Verkäufers entsprechen und die Eigenschaften besitzen, die dem Käufer in Form eines Modells oder Modells präsentiert werden;

- die Eigenschaften aufweisen, die ein Käufer angesichts der öffentlichen Äußerungen des Verkäufers, des Herstellers oder seines Vertreters, insbesondere in der Werbung oder auf dem Etikett, berechtigterweise erwarten kann;

- 2- Oder die im gegenseitigen Einvernehmen zwischen den Parteien festgelegten Merkmale aufweisen, oder für eine vom Käufer gewünschte, dem Verkäufer zur Kenntnis gebrachte und von diesem akzeptierte besondere Verwendung geeignet sein.

- Artikel L.211-12: Alle Klagen wegen Vertragswidrigkeit verjähren innerhalb von zwei Jahren ab Lieferung der Ware.

19-2-2 / GARANTIE GEGEN VERSTECKTE MÄNGEL

Gemäß den Bestimmungen der Artikel 1641 bis 1649 des Bürgerlichen Gesetzbuchs, die nachstehend auszugsweise wiedergegeben werden, hat der Käufer Anspruch auf Gewährleistung für versteckte Mängel:

Artikel 1641: Der Verkäufer ist an die Gewährleistung für versteckte Mängel des verkauften Artikels gebunden, die ihn für den vorgesehenen Zweck unbrauchbar machen, oder seine Verwendung derart beeinträchtigen, dass der Käufer ihn nicht erworben hätte, oder dafür nur einen niedrigeren Preis angegeben, wenn sie davon gewusst hätten.

Artikel 1648 ab. 1: Alle Maßnahmen wegen Sachmängeln hat der Käufer innerhalb von zwei Jahren ab Entdeckung des Mangels zu erheben.

(1) Versteckte Mängel betreffen nur die französische Gesetzgebung, § Artikel 1641 bis 1649 des französischen Zivilgesetzbuchs.

(2) Mehrere Länder oder Staaten erlauben eine längere Frist für die stillschweigende Gewährleistung und/oder für den Ausschluss oder die Beschränkung von direkten oder Folgeschäden, was bedeutet, dass die oben genannte Frist nicht gilt. Diese eingeschränkte Garantie bietet dem Kunden spezifische gesetzliche Rechte sowie andere potenzielle Rechte, die je nach lokaler Gesetzgebung variieren können.

Kontakt

Sollte trotz aller Sorgfalt mit unseren Produkten ein Defekt auftreten oder eine Reparatur erforderlich sein, wenden Sie sich bitte an Ihren autorisierten CORIMA-Händler und bringen Sie das defekte Produkt sowie Ihre Kaufrechnung und eine detaillierte Fehlerbeschreibung mit.

Unter folgendem Link können Sie sich auch direkt an den CORIMA Support wenden: <https://support.corima.com/>

Seit über 30 Jahren entwickeln wir Konzepte und Technologien, um die maximale Zuverlässigkeit und Rundlauf unserer Laufräder unter allen Bedingungen zu gewährleisten. Doch während wir ständig nach Innovation und bestmöglichen Ergebnissen streben, sind wir auch stolz auf ein anderes, weniger greifbares Element, das in unserer gesamten Geschichte hell und unerschütterlich leuchtet: VERTRAUEN.

Die außergewöhnlichen Beziehungen, die wir zu unseren Lieferanten und Athleten aufgebaut und gepflegt haben, sind ein wesentlicher Bestandteil dessen, was CORIMA heute ist: Wir sind eine Familie. Wir sind sehr stolz darauf, dass sich unsere Marke auf die Stärke solcher langjähriger Partnerschaften verlassen kann, die es uns ermöglichen, weiterhin die besten Laufräder auf dem Markt zu entwickeln und anzubieten.

Bei Fragen kontaktieren Sie bitte unser Team unter folgendem Link: <https://support.corimma.com/>

Dieses Handbuch darf weder ganz noch teilweise in irgendeiner Form oder mit irgendwelchen Mitteln verwendet oder vervielfältigt werden.

Im Streitfall ist die französische Originalversion bindend.

ES

Índice

¡Enhorabuena!	p.3
Información importante	p.3
Medidas de seguridad	p.4
Despiece	p.5
Montaje y presión del neumático	p.6
Montaje del cassette en el núcleo	p.7
Colocación de la rueda y ajuste del eje pasante	p.8
Mantenimiento del eje pasante	p.8
Mantenimiento de la rueda	p.9
Tensión de los radios y centrado	p.10
Transporte y almacenaje	p.10
Vida útil	p.11
Garantía	p.12-13
Contacto	p.14

! Enhorabuena !

Estimado cliente,

Enhorabuena, ha escogido las ruedas ESSENTIA 40 para su próxima salida. Por favor lea este manual con ya que contiene información importante acerca del montaje correcto, uso y mantenimiento de sus ruedas. Un uso apropiado y un mantenimiento regular de sus ruedas y accesorios, aumentarán la vida útil de sus productos.

Información importante

Attention les roues ESSENTIA 40 ont été fabriquées pour être exclusivement utilisée sur des vélos de course à disques, pour une utilisation en CATEGORIE ASTM2, route et tout-terrain avec des sauts de moins de 15cm. Liquide préventif obligatoire avec pneumatique Tubeless Ready. Il est possible d'utiliser une chambre à air avec des pneumatiques adaptés, il faudra alors respecter les mêmes pressions maximales que pour un montage Tubeless.

Toutes autres utilisations de ce produit, par exemple : pour du VTT, du cyclo-cross, en tandem, sous forme d'attelage (remorque de voyage ou d'enfants) ou encore pour une utilisation sur des chemins ou routes en mauvais état pourrait endommager ce dernier, entraîner son dysfonctionnement ou encore provoquer un accident grave - voire mortel. Merci de vous rapprocher de notre site internet ou de votre détaillant pour vérifier la compatibilité avec votre cadre, vos pneumatiques et votre système de freinage.

NOTA: Estas ruedas sólo están cubiertas en garantía si se usan con fondo de llanta original y homologado, válvulas originales y homologadas, así como líquido sellante o cámara.

Producto de categoría ASTM 2: para rodar por superficies asfaltadas y no asfaltadas con saltos de menos de 15 cm.

Esto incluye bicicletas y componentes utilizados en la categoría 1 o en caminos no asfaltados con saltos moderados, donde se pueda encontrar terreno irregular y se pueda producir una pérdida de contacto con el suelo. Los saltos y cortados deben ser igual o menores a 15 cm.

Por tanto le aconsejamos usar sus ruedas Essentia 40 exclusivamente para el fin especificado o de menor categoría.

Cualquier otro uso de este producto está prohibido y puede provocar un accidente, lesión o fallecimiento.

Medidas de seguridad

Antes de utilizar su bici:

Compruebe que las roscas de sus ejes pasantes estén correctamente engrasadas para lograr un apriete adecuado. Por favor verifique las instrucciones del fabricante (eje or cuadro).

Compruebe que los ejes pasantes estén correctamente apretados al par de apriete recomendado por el fabricante de la bici.

Compruebe la presión y estado de sus neumáticos, asegurándose que la presión de inflado es adecuada para el tipo de neumático y rueda(s) que está utilizando (ver página 6).

Compruebe que las llantas no estén dañadas.

Compruebe que los radios estén en buenas condiciones y no estén dañados ni destensados.

Compruebe que sus discos de freno estén correctamente montados en los bujes y no estén aceitosos ni doblados.

Recomendaciones generales

No retire los adhesivos de las llantas que hagan referencia a su uso o seguridad. Siempre siga las recomendaciones de mantenimiento.

Utilice sólo recambios originales CORIMA.

No manipule ni modifique sus ruedas de ninguna manera; perforarlas, lijarlas, etc.

Cualquier parte dañada como a causa de un impacto o accidente, debe ser reemplazada con recambios CORIMA, no reparada.

Recuerde que las distancias de frenado aumentan cuando llueve o la carretera está mojada. ¡Téngalo en cuenta y anticipe su frenada!

En caso de pinchazo, deténgase inmediatamente para evitar rodar sobre la llanta de carbono y dañarla.

El peso del ciclista y la bici en conjunto, no debe superar los 100 kg (incluyendo cualquier mochila o carga). Si detecta cualquier sonido sospechoso o inusual, deténgase de inmediato y compruebe su bici.

CORIMA recomienda usar un casco homologado y cumplir las normas de tráfico del país en que pedalee.

Despiece

Los principales componentes de una rueda

Buje

Radio

Llanta

Adhesivo de seguridad

Válvula

Válvula de seguridad de silicona
(control de presión excedente)



Montaje y presión del neumático

El tamaño del neumático puede ir de 700x28 mm a 700x50 mm. Las ruedas Tubeless Straight Side (TSS), también conocidas como «Hookless», deben usarse con neumáticos compatibles Tubeless Ready con una sección comprendida entre 28 mm y 50 mm (ISO 5775). Es responsabilidad del ciclista comprobar que el modelo elegido sea compatible con llantas Hookless (remítase a las especificaciones del fabricante de neumáticos). Se pueden utilizar cámaras sin embargo el neumático debe presentar aros Tubeless para asegurar su asentamiento. La máxima presión de inflado es la misma con o sin cámara. La presión máxima de inflado son 4.7 bar (68 psi) para un neumático de 28 mm. Por favor remítase a la tabla de presiones de debajo para ayudarle a determinar la presión de neumáticos ideal. Si la presión máxima recomendada por el fabricante de neumáticos es inferior a nuestra tabla, no supere el valor del fabricante. Rodar con neumáticos Tubeless implica mayor atención en el montaje y mantenimiento. Escoja un neumático más ancho para mayor comodidad y menor riesgo de pinchazos en pistas de grava.

Al montar el neumático, necesitará dos capas de fondo de llanta de 0,1 mm de grosor para asegurar un sellado hermético.

Queda prohibido usar bombonas de CO2, bombas con depósito y compresores para inflar la rueda.

Es importante destacar que según criterio de la categoría ASTM2, el Gravel no es considerado Mountain Bike. Corima no se hace responsable en caso de cualquier incidencia, daños o accidentes derivados de un uso inadecuado, una elección incorrecta de los neumáticos o una presión inadecuada de los mismos.

Tubeless Hookless - Máxima presión de inflado

28 mm	30 mm	35 mm	40 mm	42 mm	45 mm	50 mm
4.7 bar	4.5 bar	3.8 bar	3.5 bar	3.2 bar	3.0 bar	2.8 bar
68 psi	65 psi	55 psi	50 psi	46 psi	43 psi	40 psi

PRESIÓN MÍNIMA ACORDE A LA SECCIÓN DEL NEUMÁTICO Y PESO DEL CICLISTA

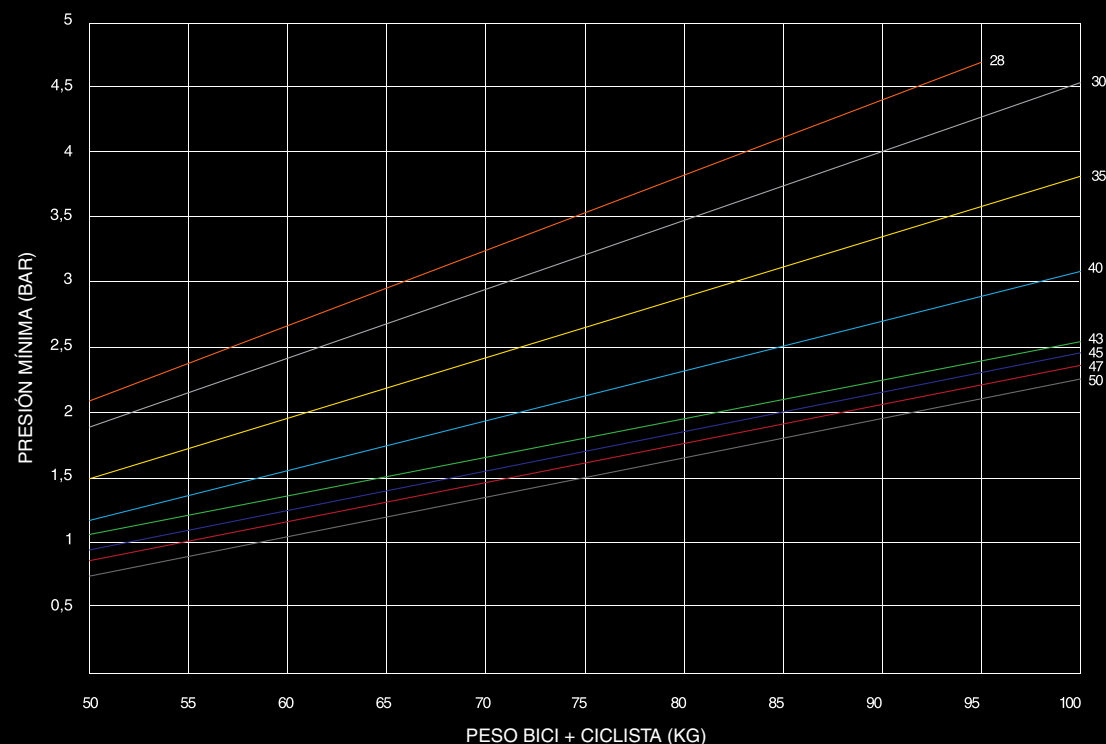

- 28 mm
- 30 mm
- 35 mm
- 40 mm
- 43 mm
- 45 mm
- 47 mm
- 50 mm

Las presiones indicadas sólo son orientativas. Estos números pueden variar según el tipo de neumático, carcasa o tamaño especificado por el fabricante de neumáticos. En cualquier caso, si se busca mayor comodidad, siempre es aconsejable usar la mayor sección de neumático posible, en vez de reducir excesivamente la presión del neumático.

Sustituyendo el núcleo EVO

Truco:
coloque el buje en posición vertical al volver
a colocar el núcleo

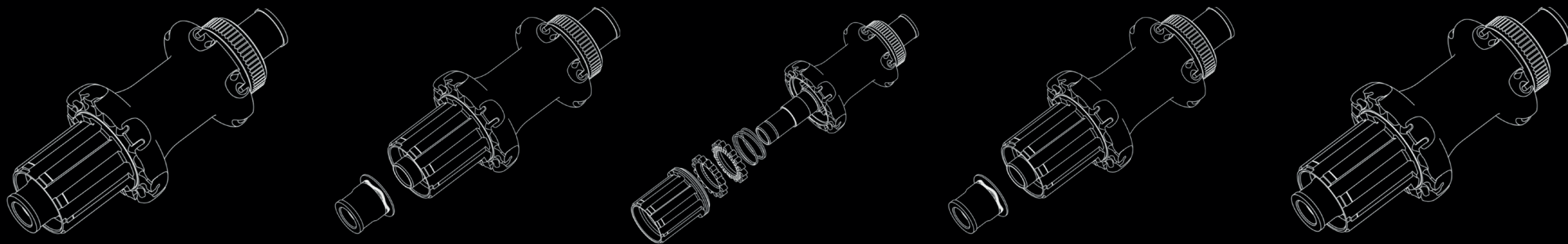
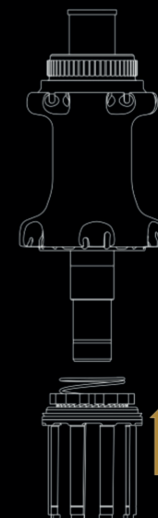

Retire la tapa y después el núcleo

Limpie el dentado, el muelle, el alojamiento del dentado y el eje, con un trapo seco

Aplique una fina capa de grasa para bicicleta al dentado y al eje, con un pince

Presione el núcleo contra el eje

Recalque la tapa

Compatibilidad de bujes CORIMA S EVO

Las ruedas ESSENTIA 40 poseen un buje desarrollado por CORIMA y equipado con con sistema Ratchet. CORIMA ofrece tres núcleos diferentes compatibles con SHIMANO Hyperglide, SRAM XDR y CAMPAGNOLO N3W.

Colocación de la rueda Colocación del eje pasante

Coloque la rueda en el cuadro o las punteras de la horquilla y asegúrese que esté correctamente posicionada entre las pastillas.

Compruebe que la rueda esté centrada respecto al cuadro, horquilla y freno.

Fije las ruedas apretando el eje pasante. Remítase a las instrucciones del fabricante para detalles (cuadro o eje).

Mantenimiento del eje pasante

Despises de lavar su bici unas cuantas veces o rodar con lluvia, retire los ejes pasantes del buje y engráselo por completo para evitar cualquier oxidación.

Utilice una grasa que resista la corrosión, sea duradera y ofrezca buena protección frente al óxido.

Tras una caída, reemplace inmediatamente el eje pasante por uno nuevo.

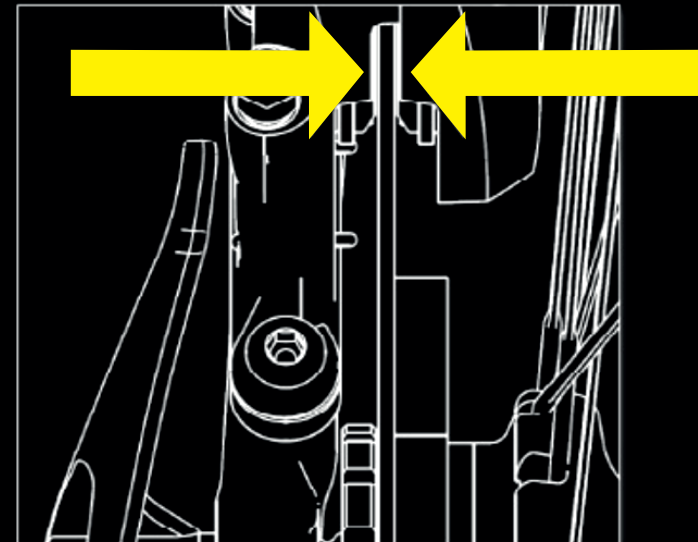

Mantenimiento de la rueda

ATENCIÓN: compruebe frecuentemente la tensión de los radios y el centrado de la rueda.

Cualquier impacto puede desembocar en daños visibles o invisibles. Las averías generalmente pueden ser reparadas por nuestro servicio técnico, pero bajo ninguna circunstancia asumimos los gastos. En caso de impacto, es absolutamente necesario que su rueda sea revisada por nuestros técnicos.

Compruebe con regularidad el desgaste y estado de sus ruedas y llantas. No use las ruedas si observa fisuras en la llanta y/o buje, o si la llanta está desconchada o deformada.

Asegúrese que el desgaste de sus ruedas y llantas es revisado anualmente.

Los técnicos de CORIMA evaluarán el estado y la fiabilidad de las llantas. Compruebe la presión de los neumáticos antes de cada salida. Compruebe sus frenos antes de cada salida.

Cuando lave sus ruedas, no utilice una manguera de alta presión, especialmente al limpiar los bujes. El agua podría penetrar en los rodamientos o el núcleo.

Agua o agua ligeramente jabonosa está perfectamente indicada. Evite usar productos que pudieran dañar químicamente la resina epoxy del carbono, esmaltes adhesivos.

Utilice un trapo suave para secar sus ruedas. Jamás utilice acetona.

Engrase el eje del buje cada 2.000 - 3.000 km, o con mayor frecuencia si las condiciones meteorológicas son adversas. Utilice una grasa que resista la corrosión, sea duradera y ofrezca buena protección frente al óxido, como una grasa estándar para bicicletas, por ejemplo.

No utilice aceite ya que éste podría diluir la grasa de los rodamientos. Engrase también las tapas.

La periodicidad y kilometraje son recomendaciones generales y pueden cambiar significativamente dependiendo de la frecuencia, intensidad y condiciones en las que montes (competición, lluvia, carreteras saladas, etc.).

Puede encontrar una lista de recambios de sus ruedas en nuestra página web.

Los rodamientos de sus ruedas deben sustituirse por una tienda autorizada o por CORIMA.

Compruebe con regularidad el mecanismo de la válvula, puesto que puede taponarse por el líquido sellante. Queda prohibido usar desmontables metálicos.

No seguir estas recomendaciones de uso y mantenimiento podría resultar en daño, avería o mal funcionamiento de sus ruedas, y desembocar en un accidente grave o letal.

Tensión de los radios y centrado de rueda

La tensión de los radios se ajusta por completo en nuestra fábrica. Tras un período de uso, y dependiendo del ciclista, las condiciones y el mantenimiento de la rueda, la tensión de los radios puede necesitar un reajuste. Esto debe realizarse en una tienda autorizada o enviando las ruedas directamente a CORIMA.

IMPORTANTE: para evitar daños irreparables de tu llanta, la tensión de los radios no debe superar la del montaje original de fábrica.

Debido a la gran tensión de los radios del lado del cassette de la rueda trasera, apretar o aflojar las cabecillas es una tarea delicada.

TENSIÓN DE RADIOS DE LA RUEDA DELANTERA: máximo 120 kg en el lado derecho.

TENSIÓN DE RADIOS DE LA RUEDA TRASERA: máximo 150 kg en el lado derecho.

Transporte y almacenaje

Siempre transporte sus ruedas en bolsas protectoras destinadas a este propósito y evite cualquier impacto, golpe o choques.

Evite exponer sus ruedas a altas temperaturas (en contacto directo con luz solar, detrás de las ventanillas del coche, en una baca próxima al tubo de escape).

Durante el invierno, guarde sus ruedas en un lugar seco y vuelva a ensamblar los ejes antes de su primera salida al principio de la temporada ciclista.

Nunca cuelgue su bici de la llanta o radios.

Vida útil

La vida útil de las ruedas CORIMA depende la frecuencia, intensidad y condiciones de su uso. Con un uso y mantenimiento normales, y sin ser sometidas a excesivos impactos o estrés, nuestras ruedas ofrecerán un comportamiento acorde a sus especificaciones técnicas, superior al período de garantía. Sin embargo, le recomendamos que sustituya las ruedas cada cinco años.

Algunos componentes como los rodamientos, válvulas, fondos de llanta y radios, se consideran consumibles y por tanto no están cubiertos en garantía. La tensión de los radios y el centrado no están incluidos en la garantía.

Le recomendamos que sus ruedas sean anualmente revisadas por una tienda autorizada o directamente por CORIMA para comprobar su desgaste o aparición de fisuras. Evaluarán el estado de sus llantas y le indicarán su fiabilidad.

La frecuencia de esta revisión depende del uso del producto y estaremos encantados de asesorarle si utiliza mucho las ruedas. Si alguna pieza de sus ruedas muestran signos de fatiga, debería ser sustituida de inmediato.

Garantía

1. Garantía comercial CORIMA

1.1./ GARANTÍA

Todos los productos CORIMA están cubiertos por una garantía comercial frente a cualquier defecto de fabricación durante un período de dos (2) años desde la fecha de compra del producto. El tiempo que un producto pase en el servicio técnico no extienden su período de garantía, salvo que el producto esté fuera de servicio durante más de siete (7) días. En este caso, este retraso se añadirá al período de garantía pendiente.

1.2./ LIMITACIÓN DE LA GARANTÍA

La garantía CORIMA sólo y exclusivamente cubre cualquier defecto de fabricación del producto. Quedan excluidos del ámbito de la garantía los daños, perjuicios y, en general, cualquier consecuencia directa o indirecta derivada de un uso inadecuado o del incumplimiento de las instrucciones de uso, así como de la falta de mantenimiento. Para asegurar la validez de la garantía y para su seguridad, no manipule ni modifique su rueda CORIMA de ninguna manera (perforación, lijado, etc...).

Garantía legal

Garantía legal

CORIMA, a través de sus distribuidores y tiendas autorizadas en el país en que el producto ha sido adquirido, garantiza todos los productos frente a desconformidades y defectos ocultos (1) durante un período de dos (2) años a partir de la fecha de compra.

1. / GARANTÍA LEGAL DE CONFORMIDAD

En cumplimiento de las disposiciones de los artículos L.211-1 a L.211-14 del Código del Consumidor, cuyos extractos se reproducen a continuación, el comprador tiene derecho a la garantía legal de conformidad:

Artículo L.211-4: el vendedor está obligado a entregar los bienes de conformidad con el contrato y es responsable de los defectos de conformidad existentes en el momento de la entrega. El vendedor también es responsable de los defectos de conformidad que resulten del embalaje, de las instrucciones de montaje o ensamblaje, cuando ésta le haya sido confiada por el contrato o realizada bajo su responsabilidad.

Artículo L.211-5: para cumplir con el contrato, los bienes deben:

1- Ajustarse al propósito esperado de bienes similares y, donde sea posible:

- coincidir con la descripción ofrecida por el vendedor y poseer las características presentadas al comprador en forma de muestra o modelo;

- presentar las características que un comprador puede esperar legítimamente a la vista de las afirmaciones públicas realizadas por el vendedor, por el fabricante o por su representante, especialmente en la publicidad o en la etiqueta;

- 2- O presentar las características descritas por acuerdo mutuo entre las partes o ser apto para cualquier uso especial solicitado por el comprador, puesto en conocimiento del vendedor y aceptado por éste.

- Artículo L.211-12: cualquier acción derivada de una falta de conformidad estará limitada a dos años a partir de la fecha de entrega de la mercancía.

2. / GARANTÍA FRENTE A DEFECTOS OCULTOS

En cumplimiento de las disposiciones de los artículos 1641 a 1649 del Código CIVIL, cuyos extractos se reproducen a continuación, el comprador tiene derecho a la garantía frente a defectos ocultos:

Artículo 1641: el vendedor está obligado a asumir la garantía frente a defectos ocultos del producto vendido que lo hacen inapropiado para el uso al que estaba destinado, o que disminuyen este uso hasta el punto de que el comprador no lo habría adquirido, o sólo habría pagado un precio inferior por él, de haberlo sabido.

Artículo 1648 al. 1: cualquier acción derivada de los defectos redhibitorios debe ser emprendida por el comprador en un plazo de dos años desde el descubrimiento del defecto.

(1) Los defectos ocultos sólo conciernen a la legislación francesa, artículos 1641 a 1649 del Código Civil francés.

(2) Varios países o estados permiten un mayor periodo de garantía implícita, y/o para la exclusión o restricción de los daños directos o consecuentes, lo que implica que no se aplique el periodo mencionado. Esta garantía limitada ofrece al cliente derechos legales específicos, así como otros posibles derechos, que pueden variar según las leyes locales.

Contacto

A pesar del cuidado prestado a nuestros productos, en caso de aparecer algún defecto o sea necesaria una reparación, por favor remítase a una tienda autorizada CORIMA, asegurándose de presentar el producto defectuoso así como el comprobante de compra y una descripción detallada del problema. También puede contactar directamente con el servicio técnico de CORIMA a través de este enlace: <https://support.corima.com/>

Durante más de 30 años, hemos estado desarrollando conceptos y tecnologías para asegurar la máxima fiabilidad y centrado de nuestras ruedas en cualquier condición. Sin embargo, aunque nos esforzamos constantemente por innovar y obtener resultados, también nos enorgullecemos de otro elemento más intangible que brilla con luz propia y es inquebrantable a lo largo de nuestra historia: LA CONFIANZA.

La excepcional relación que hemos creado y mantenemos con nuestros proveedores y deportistas, son una parte integral de lo que es CORIMA los en día; una familia. Estamos inmensamente orgullosos que nuestra marca pueda contar con la fuerza de relaciones tan largas, que nos permitan seguir creando y ofreciendo las mejores ruedas del mercado.

Para cualquier duda, por favor contacte con nuestro personal a través del siguiente enlace: <https://support.corima.com>

Este manual no puede ser utilizado ni reproducido en cualquier formato o medio, ni en su totalidad o parcialidad, sin el permiso previo por escrito de CORIMA.

En caso de disputa, prevalecerá la versión original francesa